



MR微型滾珠線性滑軌系列
ST型有限行程微型滑軌系列

* cpc 保有隨時修改型錄資訊(技術資料)的權利，因印刷錯誤或任何重大錯誤修訂並
無須事先通知。如上述，cpc 不承擔任何責任。

cpc CHIEFTEK PRECISION Co., LTD.

總公司:

台南市南部科學工業區新市區
大利一路3號
TEL:+886-6-505 5858
Http://www.chieftek.com
E-mail:service@mail.chieftek.com

CHIEFTEK PRECISION USA
2280 E. Locust Court.
Ontario, CA 91761, USA
Tel:+1-909-773-1200
Fax:+1-909-773-1202

cpc Europa GmbH
Industriepark 314,
D-78244 Gottmadingen, Germany
TEL:+49-7731-59130-38
FAX:+49-7731-59130-28

直得機械(昆山)有限公司
江蘇省昆山市玉山鎮新塘路789號
3#廠房1樓
TEL:+86-512-5525-2831
FAX:+86-512-5525-2851



直得科技股份有限公司

公司簡介

Chieftek Precision Co., Ltd. 直得科技股份有限公司簡稱cpc。cpc注重人才在品德與技術兼備的重要性，整個核心團隊不斷研發、製造高品質線性運動系統與零組件，創造產品永續經營與創新。

直得線性滑軌之微型始於1990年，初期直得團隊全心投入於其強項微型系列滑軌，cpc微型滑軌主要應用在精密量測、電子業、自動化產業與半導體等，更在國際生醫科技獲得青睞與肯定。隨著公司不斷成長與創新，至今，cpc線性滑軌產品在短時間內已拓展到大型滑軌，其中ARC系列，主要應用在自動化設備；而HRC，ERC系列則是針對工具機等高負載機器所設計的高剛性產品，另外ARR，HRR，LRR滾子式線性滑軌能夠提供客戶更高剛性、高精度的需求。現在，cpc整個線性滑軌產品的全面性已經足以滿足整個線性滑軌與工業機器人的市場需求。



陳麗芬 Angelika Chen
董事長兼策略執行長



許明哲 Anton Hsu
總經理

接著，為了因應廣大客戶市場對cpc的需求，也著手開發與製造線性馬達系列產品，首先推出無鐵心式線性馬達P系列，在全球同業中cpc擁有最大的推力密度與極高的效能，提供使用者在機台高速化、高精度化極大的幫助。延續開發的是鐵心式線性馬達C系列，在業界擁有最低的組裝尺與保有最大推力密度的特性外，最低頓動力與弱正向吸力的優點也能讓客戶感受到cpc產品所帶來的優化效益。

為了降低顧客對於機械、機電及電子等細節整合的技術門檻，cpc也提供CLS/CLMS單軸工業機器人、客製化線性馬達模組、精密定位平台及次系統等系統開發，將線性馬達、線性滑軌及定位系統融合於緊湊、容易使用的模組當中，幫助客戶很容易就可以得到更完整的線性運動的解決方案。鑒於國內線性馬達產品與驅動器將近7成的來源皆來自海外，導致交期與價格長期受限，cpc在整個產品布局的同時，也成功開發出Will1系列線性伺服驅動器。Will1，整個硬體設計、軟體開發，皆由cpc自主研發與生產，並以長期累積的客戶經驗，針對性的開發專用功能，提供客戶高性價比的驅動控制產品。

直得科技除了在現有的線性滑軌、線性馬達、線性模組、編碼器、驅動器繼續進行尺寸擴充與規格提升以外，在2021開始也正式推出DB0、S0微型六軸機械手臂與cpcStudio軟體PLC，更憑藉其優越的機電整合能力，奠定基礎機械設計，將整個產品服務範圍推展至不同層次水平。其中cpcRobot更拿下美國2021 LEAP Awards的金牌獎。

隨著工業4.0的到來，代表著更多產業自動化、智慧化的需求，而cpc正是智慧自動化與高精度產業關鍵技術的專業製造與開發者，"樹頭顯乎在不怕樹尾做風颳"，cpc供高品質的線性滑軌、線性馬達、線性馬達模組、工業機器人、微型機械手臂、次系統與軟體PLC產品，必能因應整個全球市場的快速精進，幫助客戶達成更高階的產品需求。



沿革

- 1998 ● 公司成立
- 2000 ● 微型滾珠線性滑軌系列SIZE5-SIZE15型正式量產
- 2004 ● 微型滾珠線性滑軌系列擴展至SIZE 3及SIZE 2
- 2005 ● 南部科學工業園區廠房南科廠完工，正式遷入量產
- 2007 ● 標準型滾珠線性滑軌系列ARC/HRC滾珠式線性滑軌量產通過 ISO9001 品質認證
- 2008 ● 成立直得科技美國子公司 / 成立直得科技昆山子公司
LM-Ironless無鐵心式線性馬達P系列全面量產
- 2010 ● 成立直得科技德國子公司
取得ISO 9001:2008品質認證
- 2011 ● cpc 擴建新廠
- 2013 ● 寬型滾珠線性滑軌正式量產
- 2014 ● 取得ISO 14001:2000 / OHSAS 18001:2007 / CNS 15506:2011認證
LM-CORE鐵心式線性馬達C系列全面量產
CLS緊湊型線性馬達模組正式量產
發表ARR/HRR/LRR四列式滾子型線性滑軌
- 2015 ● Will1 AC線性馬達伺服器驅動器正式量產
CLMS鐵心式線性馬達模組正式量產
- 2016 ● 微MMLS 線性馬達模組正式量產
成立CSM Maschinen GmbH子公司
- 2017 ● 取得ISO 9001:2015 / ISO 14001:2015 改版認證
- 2018 ● cpc 擴建樹谷園區新廠
- 2019 ● Size 2 微型線性滑軌開始量產
- 2020 ● cpc 直得科技上市
樹谷園區第二期廠房興建工程上樑典禮
- 2021 ● 推出新系列cpcRobot微型六軸機械臂和cpcStudio軟體PLC/IDE平台
cpcRobot獲頒美國2021 LEAP Awards的金牌獎
- 2022 ● 樹谷園區第二期硬體工程

目錄大綱

尺寸規格選用流程表.....P01

1. 產品介紹.....P02~P06

2. 技術資料.....P07~P22

 2.1 精度.....P07

 2.2 預壓.....P08

 2.3 潤滑.....P09~P11

 2.4 摩擦阻力.....P12

 2.5 負荷能力及壽命.....P13~15

 2.6 力線圖.....P16~17

 2.7 LLRAS 線性滑軌系統負荷/壽命/剛性分析軟體.....P18~22

3. 安裝說明.....P23~25

4. 訂購須知.....P26~27

5. 尺寸規格.....P28~48

6. 碳鋼滑軌.....P49~50

ST型有限行程微型滑軌系列.....P51~57

1. 產品介紹.....P52~P53

2. 技術資料.....P54~P55

3. 訂購須知.....P55

4. 尺寸規格.....P56~57

線性滑軌壽命計算與選型詢問表.....P58

尺寸規格選用流程表

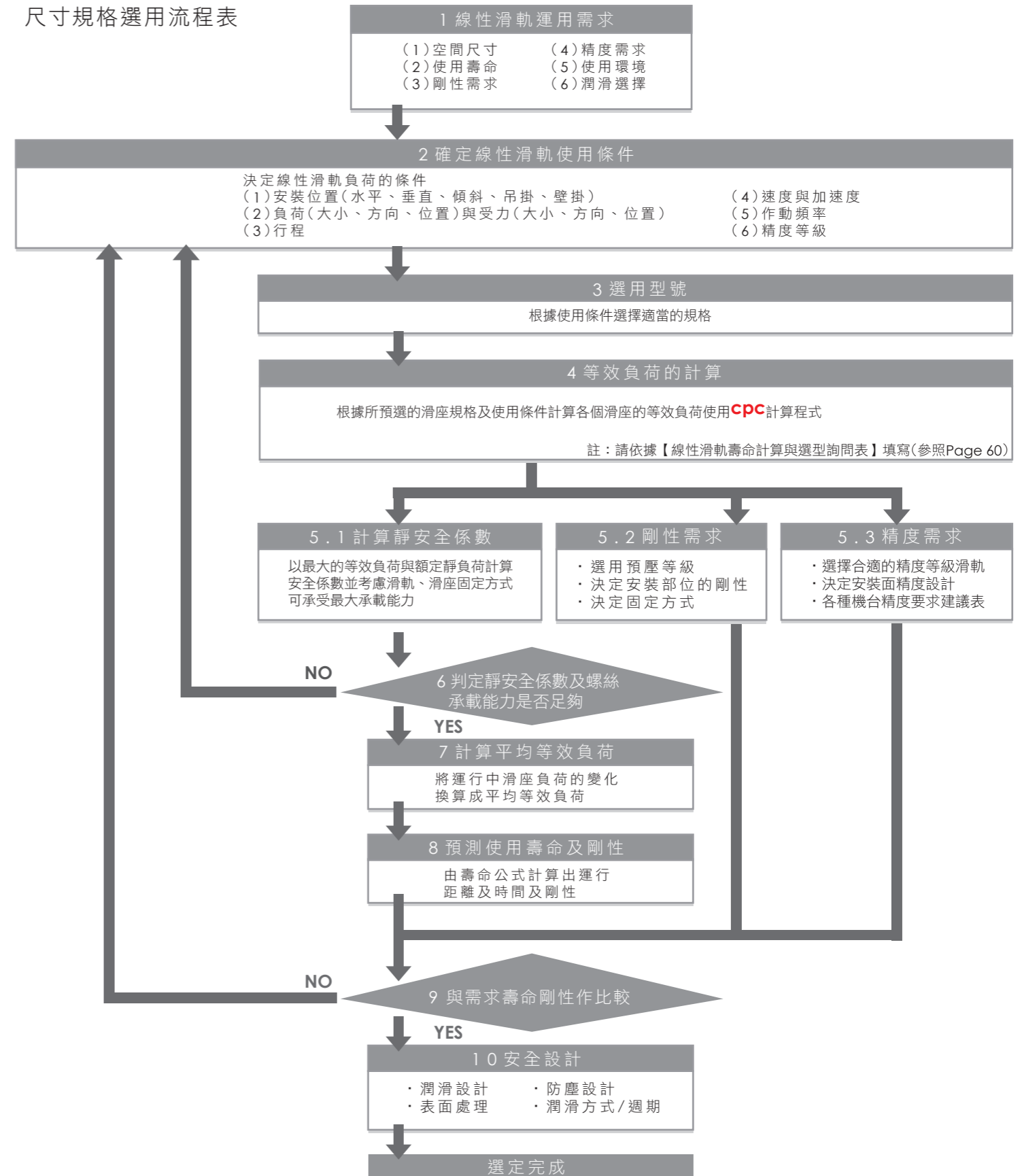

1. 產品介紹

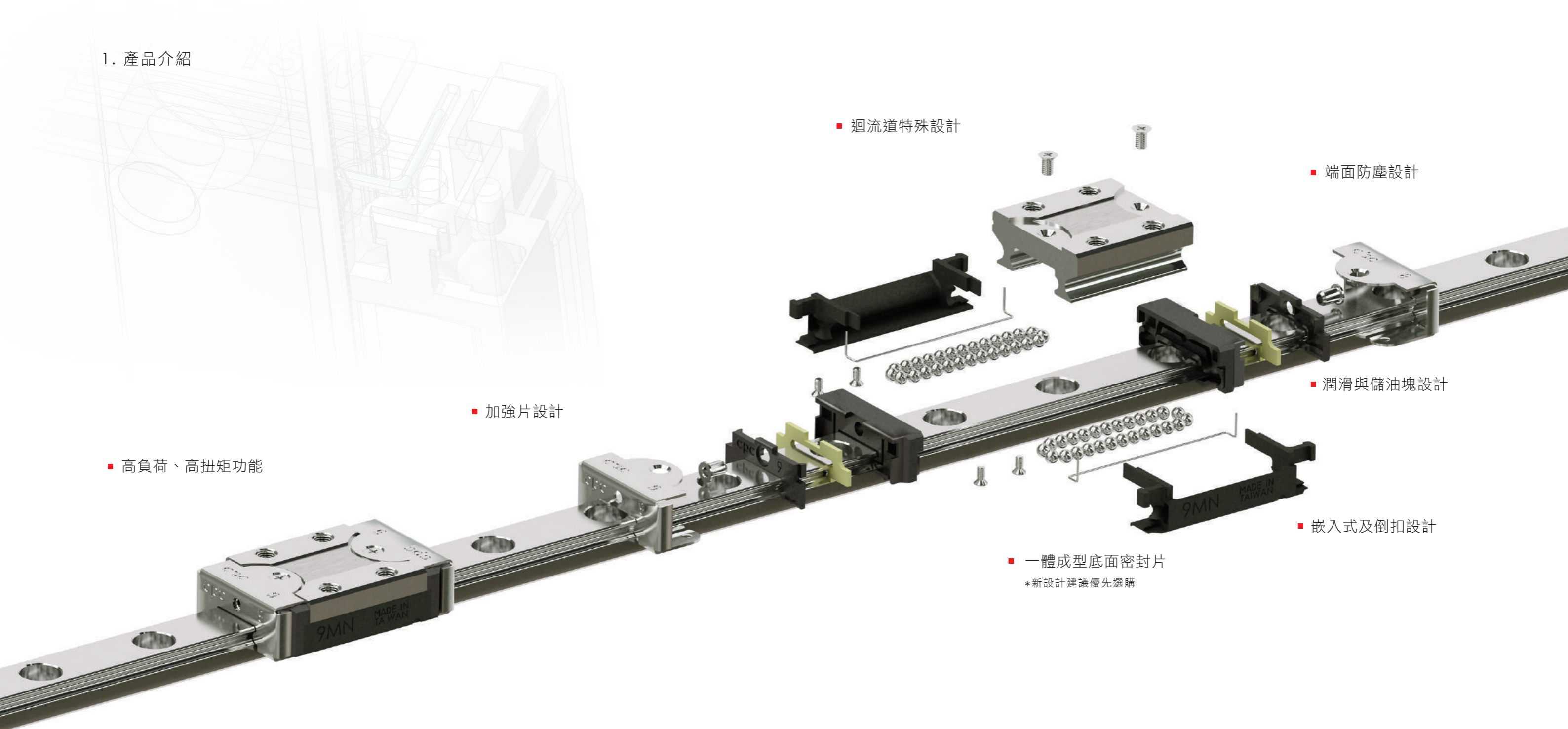

■ 高負荷、高扭矩功能

■ 加強片設計

■ 迴流道特殊設計

■ 端面防塵設計

■ 潤滑與儲油塊設計

■ 嵌入式及倒扣設計

■ 一體成型底面密封片
*新設計建議優先選購

■ 精度等級

MR微型滾珠線性滑軌系列，提供P,H,N三種精度等級，供設計選用。

■ 材質

MR微型滾珠線性滑軌系列，所有鋼材組件無論是滑軌、滑座鋼體或鋼珠皆使用經淬透熱處理之不鏽鋼材質。

1. 產品介紹

防塵設計

SS系列-端面密封片

標準配備之端面密封片設計，可有效構成密閉防塵，提高產品壽命，並減低潤滑液損耗，確保長時間潤滑效果。特殊設計之密封唇，能兼顧低摩擦力，不影響運行順暢度。

環保潤滑設計

ZZ系列-端面密封片及儲油塊

滑座於兩端有密閉式潤滑注油設計，可經由鋼珠循環時將潤滑油帶到軌道面，達到潤滑的效果。內藏式儲油塊提供設計時選用，更可確保長期運行之潤滑效果，降低保養負擔，與短行程運行時更可展現極佳的潤滑能力。

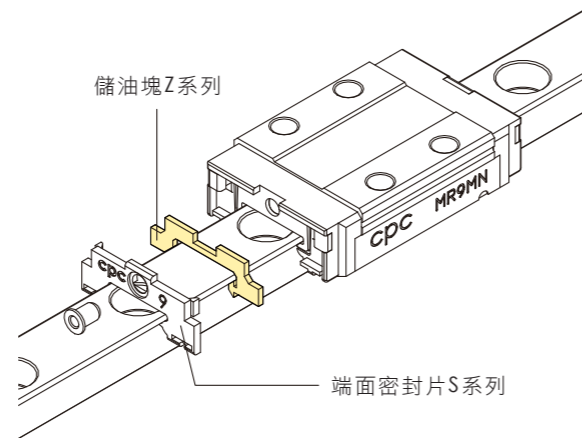

全新U系列 特點：一體成型底面間隙密封片，間隙<0.1mm，不影響磨擦阻力。

SU系列-端面、底面密封片

除標準配備之端面密封片外，新設計之滑座增加底面密封片，可防止異物由滑座下方進入滾珠運行軌道，延長滑座壽命。

*新設計建議優先選購

ZU系列-端面、底面密封片及儲油塊

新設計之底面密封片可防止潤滑油脂由滑座下方溢出，再安裝內建式儲油塊，更加强省油、延長再潤滑週期的效果。

*新設計建議優先選購

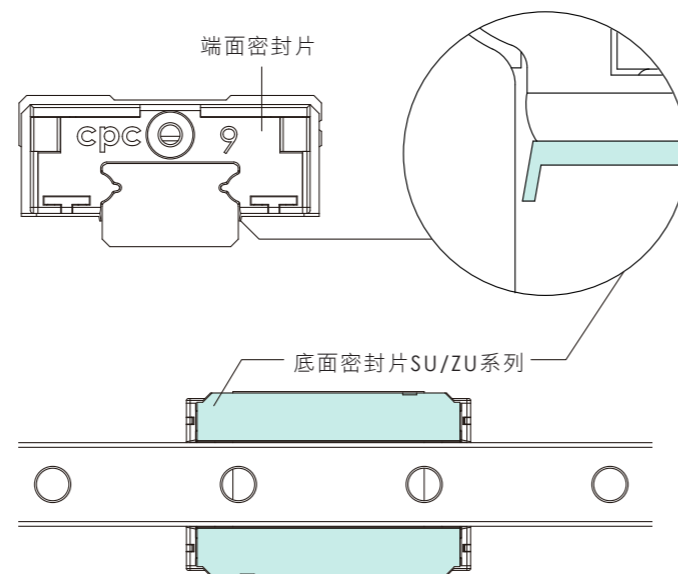

端面強化設計

EE系列-端面密封片及加強片

採用不鏽鋼加強片，以全罩式設計將滑塊兩端塑膠端蓋完全的包覆住，並使用不銹鋼螺絲在滑座鋼體上方及下方鎖固，強化端蓋剛性及包覆性，以承受更快的運行速度；且加強片與滑軌間採間隙密封設計，使得不銹鋼加強片亦具備刮刷片的功能。

運行速度 $V_{max}=10m/s$ ， $a_{max}=300m/s^2$
(無預壓時，可以到達 $60m/s^2$)

EZ系列-端面密封片、加強片及儲油塊

滑座兩端內建式儲油塊符合環保需求與降低保養成本。

EU系列-端面、不鏽鋼底面密封片及加強片

不鏽鋼底面密封片的防護使EU系列之滑座可防止異物從底部撞擊、破壞滑座。因此此系列的滑座擁有全系列之最佳防護能力，建議在有高鐵屑的環境下使用。

全新UE系列

SUE系列-端面、底面密封片及加強片

一體成型的底面密封片加強了滑座底面防塵能力，不鏽鋼加強片可防止堅硬物體從端面撞擊塑膠端蓋，防塵效果為全系列之最佳。

*新設計建議優先選購

ZUE系列-端面、底面密封片、加強片及儲油塊

底面密封片可防止潤滑油脂從滑座下方溢出，再安裝內建式儲油塊，更加强省油的效果。

*新設計建議優先選購

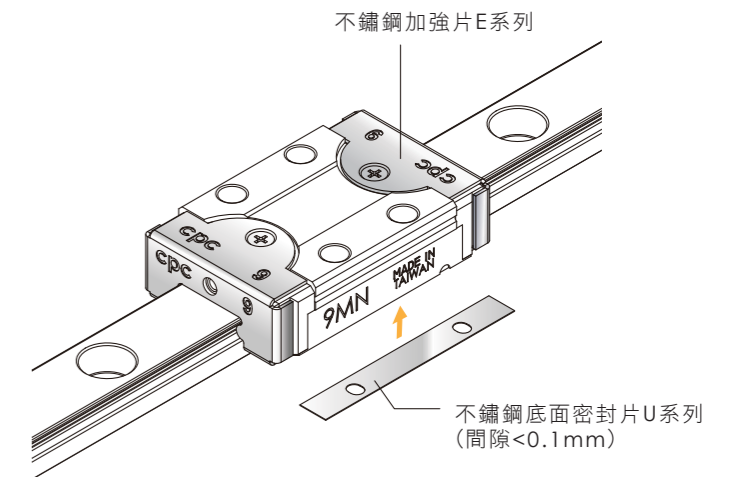

UZ系列-端面、不鏽鋼底面密封片、加強片及儲油塊

儲油塊可提供高剛性滑座最佳的潤滑能力與儲油能力，減少再潤滑時間。

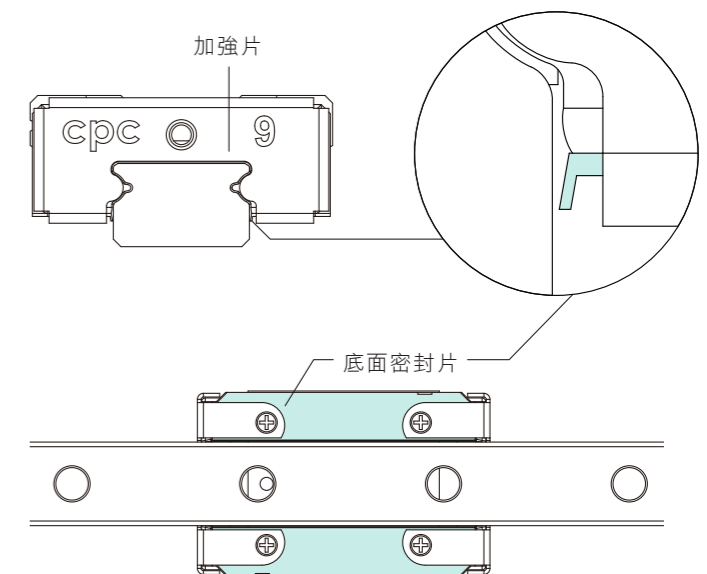

1. 產品介紹

塑膠件倒扣設計強化結合機構

可承受更高的運行速度設計；當滑塊運行時，其塑膠端蓋不斷承受鋼珠循環迴流轉向時所產生的衝擊力，且運行速度越快衝擊力越大；在考量自動化設計高速運行場合需求愈來愈多，因此cpc於微型系列產品設計了塑膠件倒鉤設計來強化結合機構。

適用於：

高速皮帶驅動機構
高速移載設計使用
站與站之間自動化連結使用

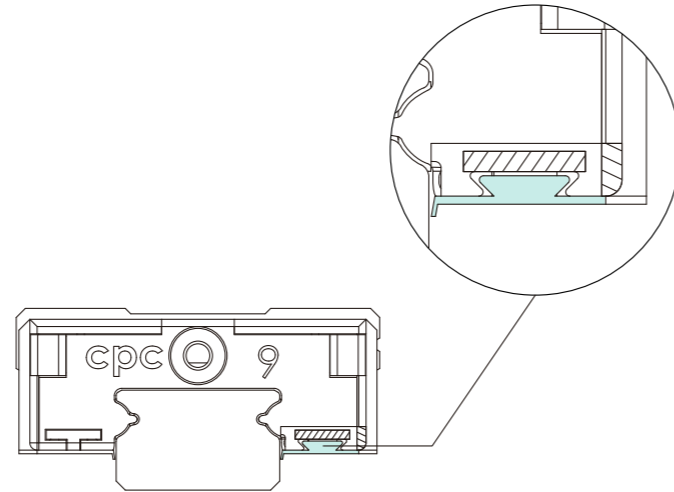

高負荷、高扭矩功能

MR微型滾珠線性滑軌系列採二列式滾珠循環設計，滾珠軌道設計採哥德式結構，其接觸角為45度，以達到四方向等負荷之效果；並在有限空間限制下，採用較大尺寸鋼珠以及更大軌道輪廓接觸面積設計，以提高負荷能力，充分展現高負荷、高扭矩功能。

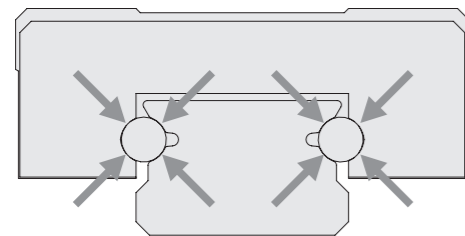

哥德式45度四方向等負荷結構

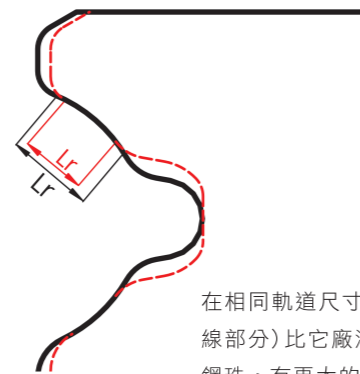

在相同軌道尺寸下，cpc滑軌(實線部分)比它廠滑軌(虛線部分)的鋼珠，有更大的軌道輪廓接觸面積。

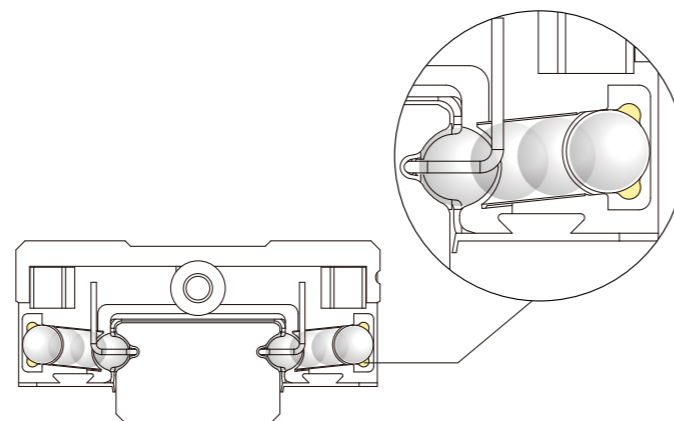

迴流道特殊設計

鋼珠迴流孔及迴流道由全密式塑膠框架及塑膠端蓋構成，結構簡單，可大幅減少鋼珠與金屬接觸的面積及碰撞機會，有效達到低噪音運行效果。迴流道內藏特殊設計之儲油讓槽，可延長潤滑週期。

2. 技術資料

2.1 精度

精度等級

MR微型滾珠線性滑軌系列提供P,H,N 3種精度等級供設計選用。

	精密等級 (μm)	精度表		
		精密級 P	高級 H	普通級 N
高度 H 尺寸容許公差	H	±10	±20	±40
不同的滑座在滑軌相同位置上之高度相對誤差	ΔH	7	15	25
寬度 W ₂ 尺寸容許公差	W ₂	±15	±25	±40
不同的滑座在滑軌相同位置上之寬度相對誤差	ΔW ₂	10	20	30

速度

MR-SS/ZZ,SU/ZU 微型滾珠線性滑軌系列最大速度可以達到 **V_{max} = 3m/s**

最高加速度
a_{max} = 250 m/s² (若無預壓時，可以達40m/s²)

MR-EE/EZ,EU/UZ,SUE/ZUE 微型滾珠線性滑軌系列最大速度可以達到 **V_{max} > 5m/s**

最高加速度
a_{max} = 300 m/s² (若無預壓時，可以達60m/s²)

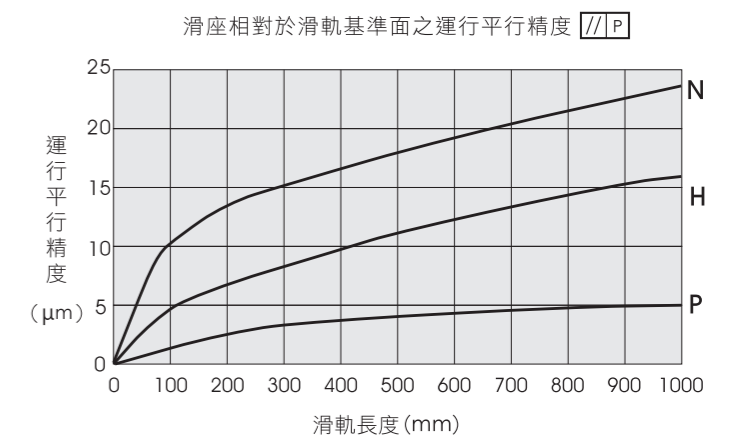

2. 技術資料

2.2 預壓

預壓等級

MR微型滾珠線性滑軌系列提供V0,VS及V1等3種不同之預壓等級。

適當的預壓可提高微型線性滑軌於剛性、精度、抗扭矩等能力之表現，但不當的預壓對運轉壽命、運行阻力方面則有不良影響。

預壓表

預壓等級	壓力值	預壓間隙值(μm)						應用場合
		3	5	7	9	12	15	
V0	無預壓	+3~0	+3~0	+4~0	+4~0	+5~0	+6~0	運行順暢
VS	微間隙	+1~0	+1~0	+2~0	+2~0	+2~0	+3~0	精密應用場合、運行順暢
V1	輕預壓	0~-0.5	0~-1	0~-3	0~-4	0~-5	0~-6	高剛性、精密應用場合

容許溫度

MR微型滾珠線性滑軌系列運行時，工作容許溫度介於-40°C~80°C之間，短時間運轉最高溫度則可達+100°C。

平均摩擦阻力表

單位: N

滑座	尺寸規格	重量(g)	無密封片(SS/SU)			密封片(SS/SU)	儲油塊
			預壓等級				
			V0	VS	V1 (min~max)		
MR 3MN	0.9	0.02	0.03	0.06(max)	0.05	-	
MR 5MN	3.5	0.03	0.04	0.08(max)	0.05	0.05	
MR 7MN	8	0.03	0.05	0.10~0.20	0.05	0.15	
MR 9MN	18	0.04	0.12	0.20~0.50	0.05	0.15	
MR 12MN	34	0.04	0.16	0.30~1.00	0.05	0.20	
MR 15MN	61	0.10	0.20	0.40~1.50	0.05	0.20	

單位: N

滑座	尺寸規格	重量(g)	無密封片(SS/SU)			密封片(SS/SU)	儲油塊
			預壓等級				
			V0	VS	V1 (min~max)		
MR 3WN	3.4	0.04	0.06	0.08(max)	0.05	-	
MR 5WN	6	0.10	0.15	0.20(max)	0.10	0.05	
MR 7WN	19	0.10	0.25	0.30~0.70	0.10	0.20	
MR 9WN	37	0.20	0.30	0.40~1.10	0.10	0.20	
MR 12WN	65	0.20	0.35	0.40~1.40	0.10	0.30	
MR 15WN	137	0.40	0.50	0.60~1.80	0.20	0.40	

單位: N

滑座	尺寸規格	重量(g)	無密封片(SS/SU)			密封片(SS/SU)	儲油塊
			預壓等級				
			V0	VS	V1 (min~max)		
MR 3ML	1.2	0.02	0.03	0.08(max)	0.05	-	
MR 5ML	4	0.04	0.06	0.10(max)	0.05	0.05	
MR 7ML	14	0.04	0.07	0.10~0.30	0.05	0.15	
MR 9ML	28	0.06	0.14	0.20~0.60	0.05	0.15	
MR 12ML	51	0.08	0.20	0.40~1.30	0.05	0.20	
MR 15ML	90	0.20	0.20	0.50~2.80	0.05	0.20	

單位: N

滑座	尺寸規格	重量(g)	無密封片(SS/SU)			密封片(SS/SU)	儲油塊
			預壓等級				
			V0	VS	V1 (min~max)		
MR 3WL	3.4	0.04	0.06	0.08(max)	0.05	-	
MR 5WL	8	0.10	0.15	0.20(max)	0.10	0.05	
MR 7WL	27	0.10	0.30	0.30~0.80	0.10	0.20	
MR 9WL	51	0.20	0.30	0.40~1.40	0.10	0.20	
MR 12WL	93	0.20	0.35	0.50~1.50	0.10	0.30	
MR 15WL	200	0.40	0.60	0.80~3.10	0.20	0.40	

2.3 潤滑

潤滑之功能

當線性滑軌在良好的潤滑狀態下，承受負荷的滾動體與軌道面於接觸點之間將因潤滑油膜產生一微米厚度之油膜而得以分開，因此良好的潤滑可以：

- 降低摩擦力
- 防止氧化現象
- 使磨耗減至最少
- 散發熱量並提高運轉壽命至材料疲乏

潤滑方式及注意事項

- ZZ/ZU/EZ/UZ/ZUE 儲油塊機型
 1. 滑座已內含潤滑油，可直接安裝於機台上，不需清洗。
 2. 若需清洗，請待儲油塊中的洗劑與去漬油乾掉後，再將滑座浸泡於潤滑油中，使儲油塊吸足潤滑油後，才可安裝於機台。
- 滑座與滑軌於第一次使用必須先添加潤滑油加以保護，並避免接觸任何液態或固態污染物。
- 在加注潤滑油時，滑座必須以一邊前後來回運行，一邊加油方式進行。
- 一般微型線性滑軌潤滑方式可用手或自動潤滑方式直接對滑道做潤滑工作。
- **CPC**滑座於兩端尚有密閉式潤滑注油孔設計，可經由鋼珠循環時將潤滑油帶到軌道面。
- 滑軌表面必須經常保持目視時有油膜附著。
- 再潤滑工作必須於潤滑油因乾渴現象而導致變色前完成。
- 用戶若有使用於無塵室之設計應用及耐酸鹼要求時，須事先提出。
- 當滑軌安裝方式不同於一般水平固定方向時，使用油潤滑必須仔細考量使用條件。
- 如果行程小於滑座鋼體的2倍或大於滑座鋼體的15倍，則必須縮短其潤滑間隔週期。

脂潤滑

當使用潤滑脂做潤滑時，建議使用以鋰皂基脂為基礎油，黏度則介於ISO VG32-100間之潤滑脂。

油潤滑

有關潤滑油選用可依喜好，選擇以DIN51517之CPL或CGLP或者依DIN51524為標準之HLP；工作溫度介於0°C~+70°C之間；黏度則介於ISO VG32-100之間。（於低溫度應用場合建議使用ISO VG10）

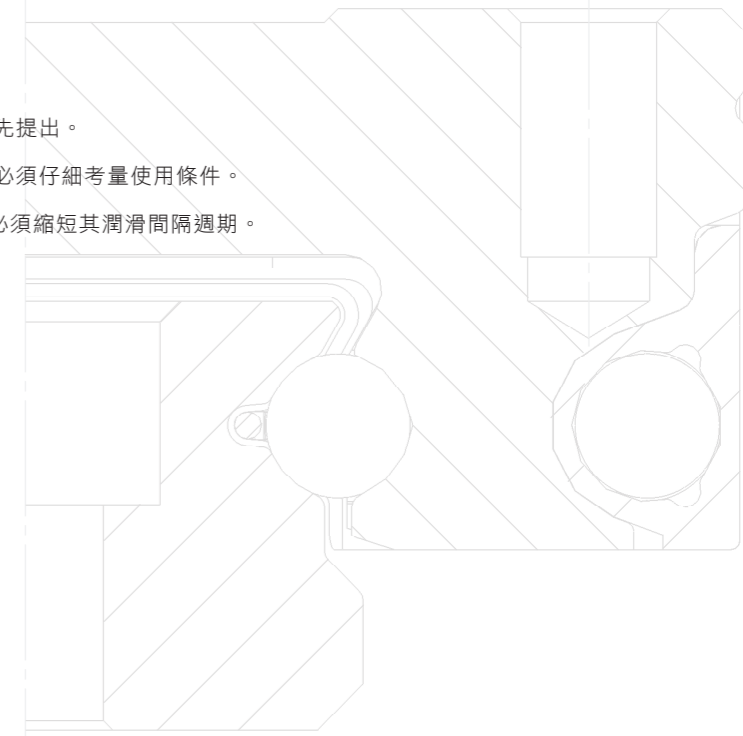

2. 技術資料

2.3 潤滑

再潤滑須知

- 再潤滑動作應於軌道受汙染前或潤滑劑變色之前完成。
- 潤滑的量約為初期潤滑量(見表1)之1/2，若使用潤滑時，須加至潤滑油流出為止。
- 再潤滑動作須於滑座尚維持運轉溫度時進行較佳。在加注潤滑劑時，滑座必須前後來回運行，使潤滑劑均勻分配。
- 若行程小於滑座鋼體的2倍或大於滑座鋼體的15倍，再潤滑間隔必須縮短。

表1

型號	初期潤滑量 (cm ³)	型號	初期潤滑量 (cm ³)
2 MN	0.02	2 WL	0.03
3 MN	0.02	3 WN	0.03
3 ML	0.03	3 WL	0.04
5 MN	0.03	5 WN	0.04
5 ML	0.04	5 WL	0.05
7 MN	0.12	7 WN	0.19
7 ML	0.16	7 WL	0.23
9 MN	0.23	9 WN	0.30
9 ML	0.30	9 WL	0.38
12 MN	0.41	12 WN	0.52
12 ML	0.51	12 WL	0.66
15 MN	0.78	15 WN	0.87
15 ML	1.05	15 WL	1.11

再潤滑間隔

- 再潤滑間隔之長短取決於工作環境、荷重及受力方式。再潤滑間隔之長短因使用者而異，安全的再潤滑間隔只有經過仔細的觀察才能得知。
- 再潤滑的間隔不宜超過1年。
- 水性冷卻滑劑不可用於軌道及滑座上。
- 潤滑可利用特殊注射針筒由滑座二端的注油孔注入。注射針筒可向本公司訂購。

再潤滑注意事項

- 潤滑量約第一次潤滑量之1/2。
- 於潤滑週期期間分次完成再潤滑工作，比一次完成效果更佳。
- 必須在滑座尚維持運轉溫度時加油。
- 最小行程建議須為滑座鋼體長度之4倍。

潤滑劑種類

潤滑脂

- 00 適合一般用途
- 01 適合低摩擦阻力，低噪音，潔淨室使用
- 02 適合無塵室使用，油品代號LFC
- 03 適合無塵室、酸鹼環境及真空環境使用，油品代號LFF
- 04 適合高速運行用
- 05 適合微動(micro vibration)運行用

潤滑油

- 11 適合一般用途，ISO V32~68

特殊油脂LFC及LFF之訂購請洽 **cpc** 業務部

潤滑補給針筒訂購須知

LUB — 01 — 18G	
潤滑劑種類：	針頭規格：
00	21G : 5M/5W
01	19G : 7M/7W
02	18G : 9M/9W
03	18G : 12M/12W
04	15G : 15M/15W
05	
11	

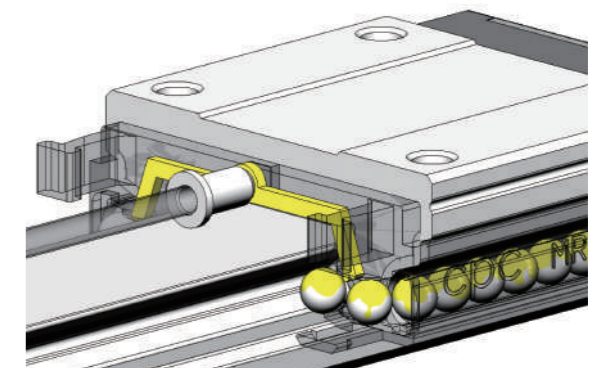

潤滑劑容量：10ml



2. 技術資料

2.4 摩擦阻力

摩擦阻力

MR 微型滾珠線性滑軌系列其運轉摩擦力平穩一致，且啟動摩擦力輕微，充分展現產品低摩擦阻力之特性。

摩擦 力

$$F_m = \mu \cdot F \quad \text{---(1)}$$

F 負荷 (N)

F_m 摩擦力 (N)

MR 系列之摩擦係數約在 $\mu = 0.002 \sim 0.003$

摩擦阻力之來源

- 密封系統之阻力
 - 運轉時滾珠與滾珠之摩擦阻力
 - 滾珠與迴轉道及迴流通道碰撞產生之阻力
- 滾珠與軌道於接觸點因滾動及滑動現象產生之阻力
 - 滾珠運行時排擠潤滑劑產生之阻力
 - 入侵異物所產生之阻力

2.5 負荷能力及壽命

基本靜負荷能力 C_0

為沿作用力方向下之靜負荷；在此靜負荷下，於滾珠與軌道接觸面中心點所產生最大計算應力：

其值於曲率半徑比 ≤ 0.52 為 4200MPa
 曲率半徑比 ≥ 0.6 為 4600MPa

備註：在此最大應力接觸點將產生一永久變形，其值相當於滾動體直徑之 0.0001。

(以上根據 ISO14728-2)

靜負荷安全係數計算		運轉情形	So
$S_o = C_o / P_o$ --- (2)		一般運轉	1 ~ 2
$S_o = M_o / M$ --- (3)		震動或撞擊	2 ~ 3
$P_o = F_{max}$ --- (4)		高精度及高平穩運行	≥ 3
$M_o = M_{max}$ --- (5)			

等效靜負荷 P_o 及基本靜扭矩 M_o

微型線性滑軌系列之靜負荷能力應用須考量：

- 微型線性滑軌之靜負荷
- 螺絲固定之容許負荷
- 相連機構之容許負荷
- 應用場合所需靜負荷安全係數

等效靜負荷及靜扭矩為最大負荷及扭矩值，參考公式 (4)、(5)。

靜負荷安全係數 S_o

為在線性軸承可承受永久變形範圍內且保證不會影響線性滑軌系統之精度及平穩運行。靜負荷安全係數 S_o 算如公式 (2)、(3)。

S_o	靜負荷安全係數	
C_o	作用力方向之基本靜負荷	N
P_o	作用力方向之等效靜負荷	N
M_o	作用力方向之基本靜扭矩	Nm
M	作用力方向之等效靜扭矩	Nm

2. 技術資料

基本動負荷能力 C_{100B}

為大小和方向不變的徑向負荷；當線性軸承受此負荷下，其額定壽命理論上可達到100公里的行走距離。
(以上根據ISO 14728-1)

以額定壽命行走50km距離做為標準時之基本額定負荷能力 C_{50B} ，依據ISO14728-1將會比以額定壽命當行走100km距離為標準之 C_{100B} 高出20%以上。二種定義之基本額定負荷能力換算比較，請參照公式(6)、(7)。

壽命計算	
$C_{50B} = 1.26 \cdot C_{100B}$ — (6)	$L =$ 行走100 km之額定壽命 (m)
$C_{100B} = 0.79 \cdot C_{50B}$ — (7)	$L_n =$ 額定壽命 (h)
$L = \left(\frac{C_{100B}}{P}\right)^3 \cdot 10^5$ — (8)	$C_{100B} =$ 額定動負荷 (N)
$L_n = \frac{L}{2 \cdot s \cdot n \cdot 60} = \frac{L}{v_m \cdot 60}$ — (9)	$P =$ 等效負荷 (N)
	$s =$ 單一行程 (m)
	$n =$ 往覆行程頻率 (min^{-1})
	$v_m =$ 平均速度 (m/min)

額定壽命 L

為在現行技術所使用之軸承鋼材，正常的製造品質及正常之運轉條件下，單一或一批足量且相同的線性軸承所達到90%存活率之計算壽命。(以上根據ISO14728-1)

額定壽命的計算

假設等效負荷及平均速度是不變情況下之計算公式如(8)、(9)。

等效負荷及速度

當負荷及速度並非常數時，每一實際負荷和速度都必須加以考量，且對壽命都會產生影響。

等效負荷

當只有負荷產生變動時，等效負荷依公式(10)計算。

等效負荷及速度計算	
$P = 3 \sqrt{\frac{q_{s1} \cdot F_1^3 + q_{s2} \cdot F_2^3 + \dots + q_{sn} \cdot F_n^3}{100}}$ — (10)	$P =$ 等效負荷 (N)
$\bar{v} = \frac{q_{t1} \cdot v_1 + q_{t2} \cdot v_2 + \dots + q_{tn} \cdot v_n}{100}$ — (11)	$q_s =$ 每個分段行走距離百分比 (%)
$P = 3 \sqrt{\frac{q_{t1} \cdot v_1 \cdot F_1^3 + q_{t2} \cdot v_2 \cdot F_2^3 + \dots + q_{tn} \cdot v_n \cdot F_n^3}{100 \cdot \bar{v}}}$ — (12)	$q_t =$ 每個分段行走時間百分比 (%)
$P = F_x + F_y $ — (13)	$F_i =$ 每個分段的負荷 (N)
$P = F + M \cdot \frac{C_0}{M_0}$ — (14)	$\bar{v} =$ 等效速度 (m/min)
	$v =$ 每個分段速度 (m/min)
	$F =$ 施於線性滑軌之負荷 (N)
	$F_y =$ 垂直方向分力 (N)
	$F_x =$ 水平方向分力 (N)
	$C_0 =$ 作用力方向基本靜負荷 (N)
	$M =$ 靜扭矩 (Nm)
	$M_0 =$ 作用力方向基本靜扭矩 (Nm)

合成等效負荷

當線性滑軌承受任意角度負荷，作用力方向與水平或垂直方向不一致時，其等效負荷之計算公式如(13)。

滑座單獨承受扭矩時

在一結構設計下並承受各種負荷時，若其中滑座必須單獨承受 M_p, M_y 方向之扭矩時，其滑座在順暢運行下可承受的扭矩為靜扭矩的0.3~0.1倍，其中預壓愈大承受值愈大，反之則愈小。若有上述設計問題時，請洽詢本公司技術部。

等效速度

當速度產生變動時，等效速度依公式(11)計算。當負荷及速度皆產生變動時，等效負荷依公式(12)計算。

有扭矩情況時

當線性滑軌承同時承受負荷及扭矩時，等效負荷之計算公式如(4)。

根據ISO14728-1說明等效負荷在 $P \leq 0.5C_0$ $P \leq C_0$ 時，可以得到可靠之壽命計算值。

2. 技術資料

2.6 力線圖

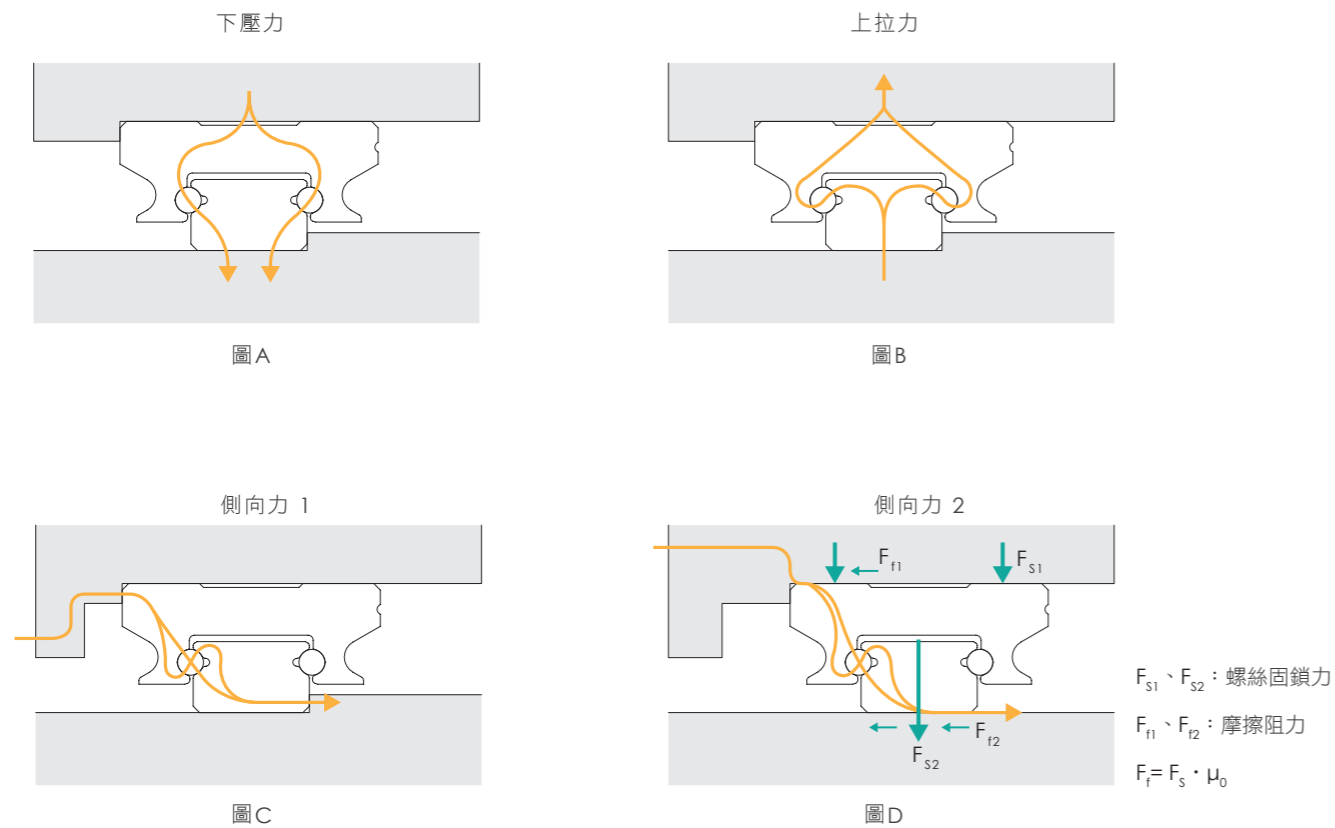

由圖A~圖D三個圖示可看出，在承受向上、向下及側向負載時，力流會分散至兩列滾珠傳遞。

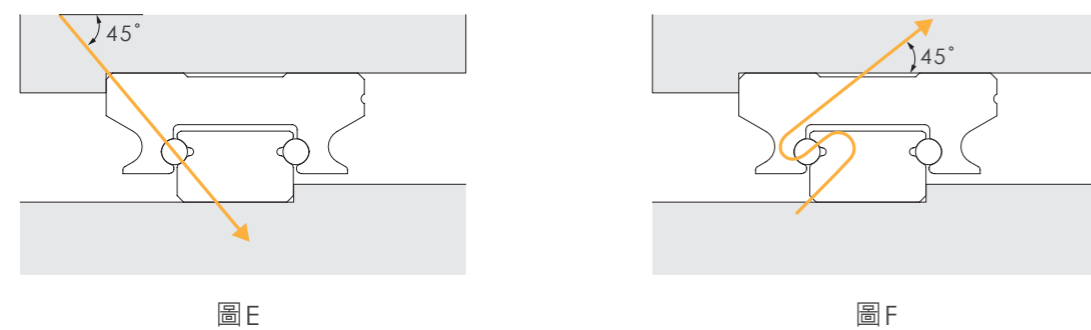

如圖E、F兩個圖所示，作用於45度角方向的負載對系統的壽命影響最大，因為力的傳遞只會透過單一列滾珠承受。

在水平或垂直方向（0°、90°、180°、270°）承受負載時，滑座等效負荷等於實際負荷。當負荷角度為45°時，其等效負荷約為主要方向時的1.414倍。（如公式(13)所示）

因此為增加線性滑軌使用壽命，應將其安裝在適當的方向承受負荷。否則將大幅減少使用壽命，如下圖所示，由於壽命與負荷之關係如公式(8)，當承受角度為45°時，使用壽命將顯著減少。

相同負荷不同角度時，公式(13)與實際等效負荷之比較如下圖所示

以下為相同負荷下不同角度時，其壽命L比較圖（以%表示）

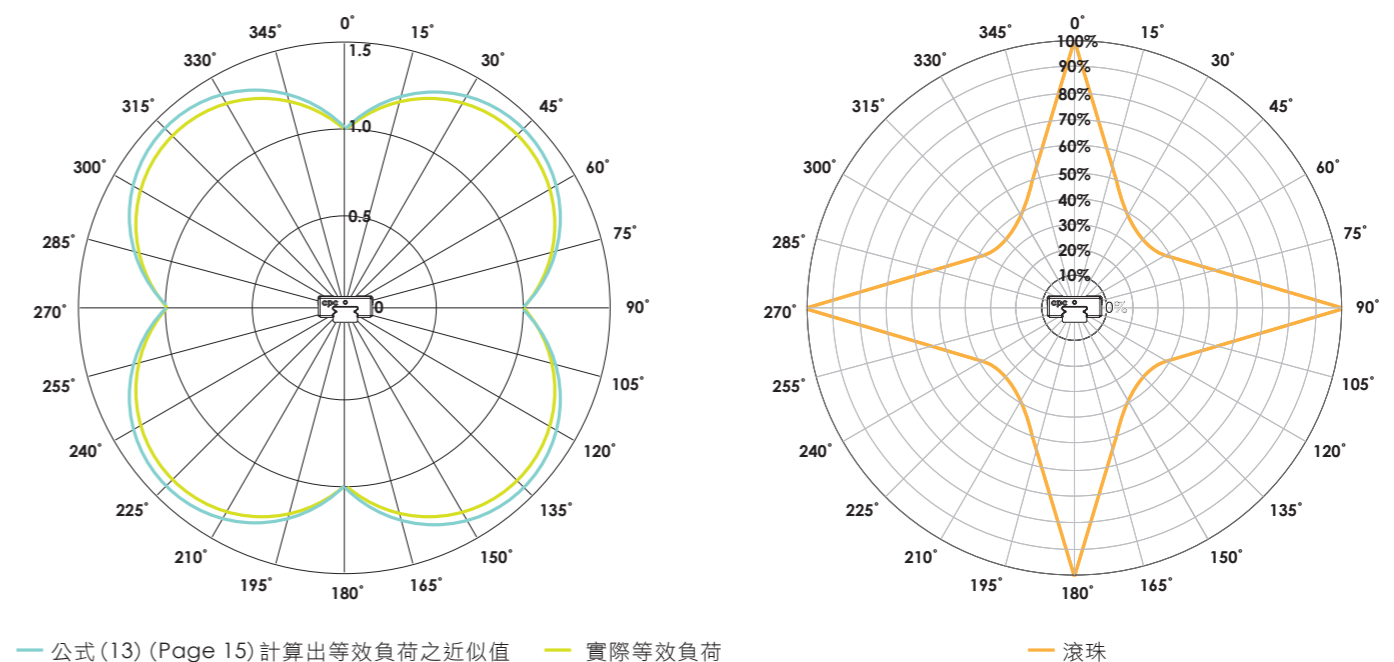

下圖為公式(14)計算之等效負荷近似值與實際等效負荷的比較圖，範例使用MR15MN之線性滑軌在承受一固定下壓力而扭矩逐漸增加的情況。左圖為 M_x 方向的扭矩，右圖為 $M_{p/y}$ 方向的扭矩。

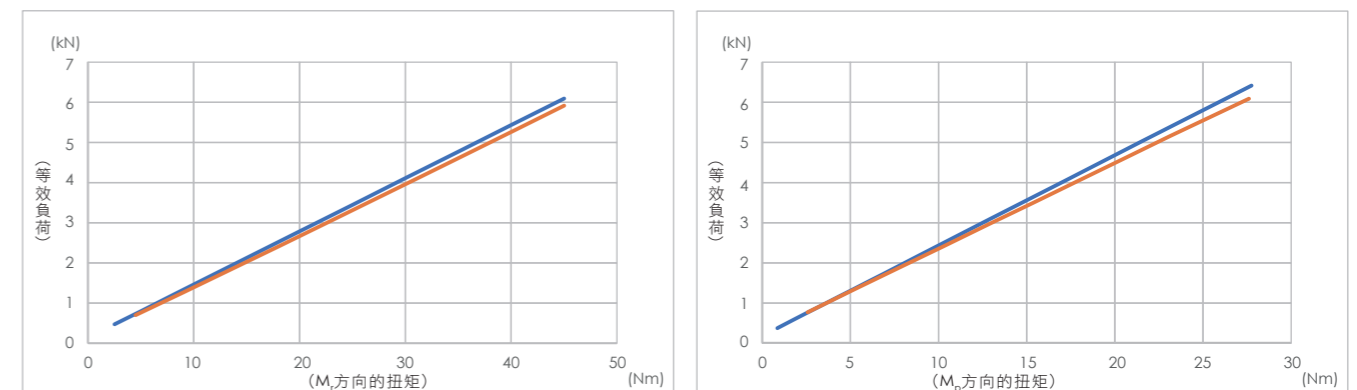

— 公式(14) (Page 15) 計算出等效負荷之近似值 $|\frac{M_x}{M_0}| \cdot C_0$ — 實際等效負荷

— 公式(14) (Page 15) 計算出等效負荷之近似值 $|\frac{M_{p/y}}{M_{p/y0}}| \cdot C_0$ — 實際等效負荷

2. 技術資料

2.7 LLRAS 線性滑軌系統負荷/壽命/剛性分析軟體

作用在線性滑軌的負荷，因物體重心的位置，推力位置及加減速引起的慣性等外力的作用，負荷大小會發生變化。而由於受力分佈不均，當軌道的某一受力點受損或達到材料疲乏時，整個線性滑軌系統就產生問題，因此線性滑軌在作時找尋受力最大值的點，並以此當作每個滾動體的負荷來計算出等效負荷，以確保壽命計算可靠度。

滾珠

$$Q \propto F \left(Dw^{\frac{1}{2}}, \delta^{\frac{3}{2}}, C_0^{-\frac{3}{2}} \right)$$

Q = 負荷
 δ = 滾動體變形量
 Dw = 滾珠直徑
 C₀ = 幾何常數



如公式所示，滾動體變形量與產生負荷之間的關係並非線性，若變形量越大產生之負荷會有非線性的增加。(如右圖)

因此，藉由cpc自行開發的程式軟體「LLRAS 線性滑軌系統負荷/壽命/剛性分析軟體」利用最佳化的方式計算出線性滑軌系統在承受負荷時產生的變形量與旋轉量，並且得到更精確的等效負荷，從而得更精確的壽命預估值。

LLRAS 線性滑軌系統負荷/壽命/剛性分析軟體

資料輸入步驟：

1. 設定滑軌位置，擺放方式與其上的滑座數目

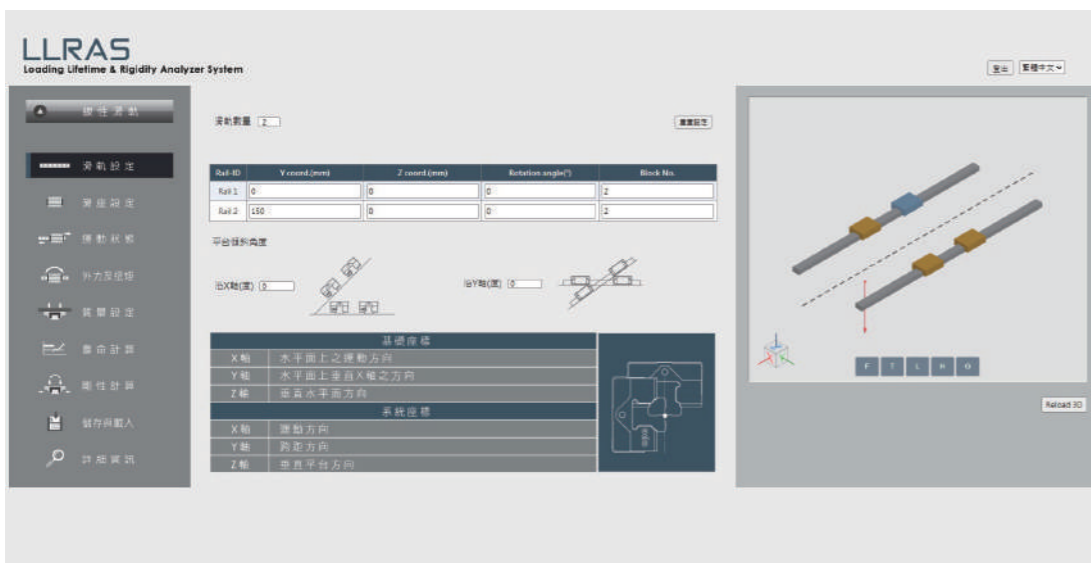

- 可設定變數：
- 滑軌跨距
 - 滑軌高度
 - 滑軌擺放角度
 - 平台傾斜角度
 - 滑座數目

2. 設定滑座尺寸型號



- 可設定變數：
- 滑座跨距
 - 滑座型號
 - 滑座預壓

3. 設定運動狀態

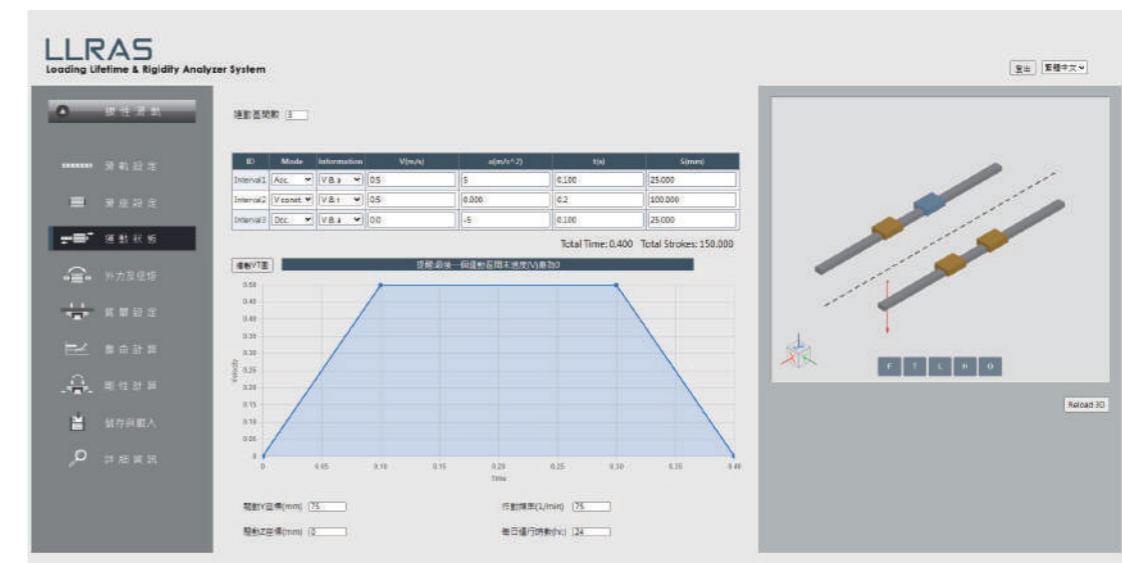

- 可設定變數：
- 運動狀態
 - 驅動位置
 - 作動頻率

2. 技術資料

2.7 LLRAS 線性滑軌系統負荷/壽命/剛性分析軟體

4. 設定外力及扭矩位置、大小、方向

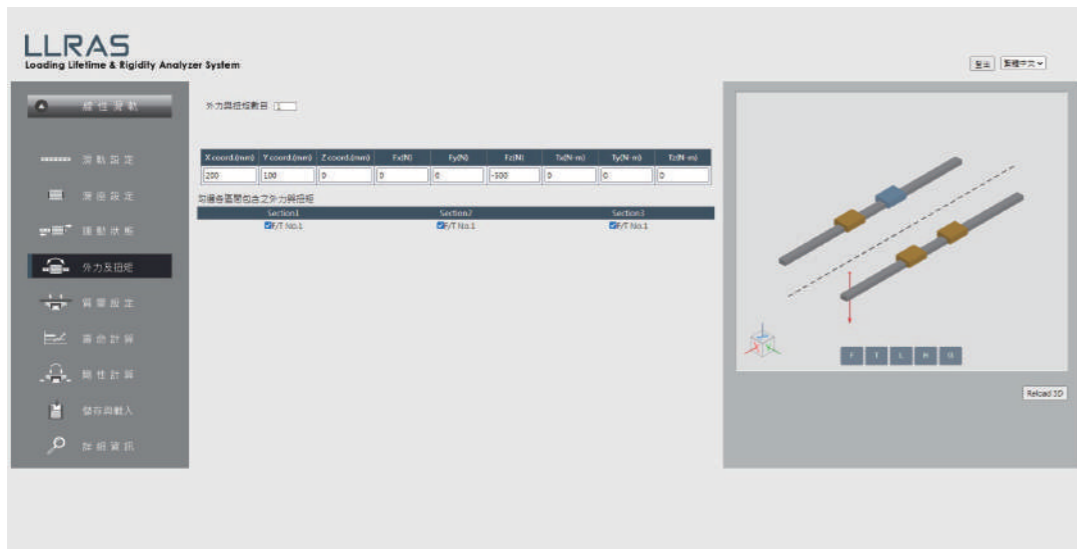

可設定變數：
 - 外力(矩)大小
 - 外力(矩)位置
 - 外力(矩)作用區間

6. 顯示計算結果及圖示滑軌系統之設定

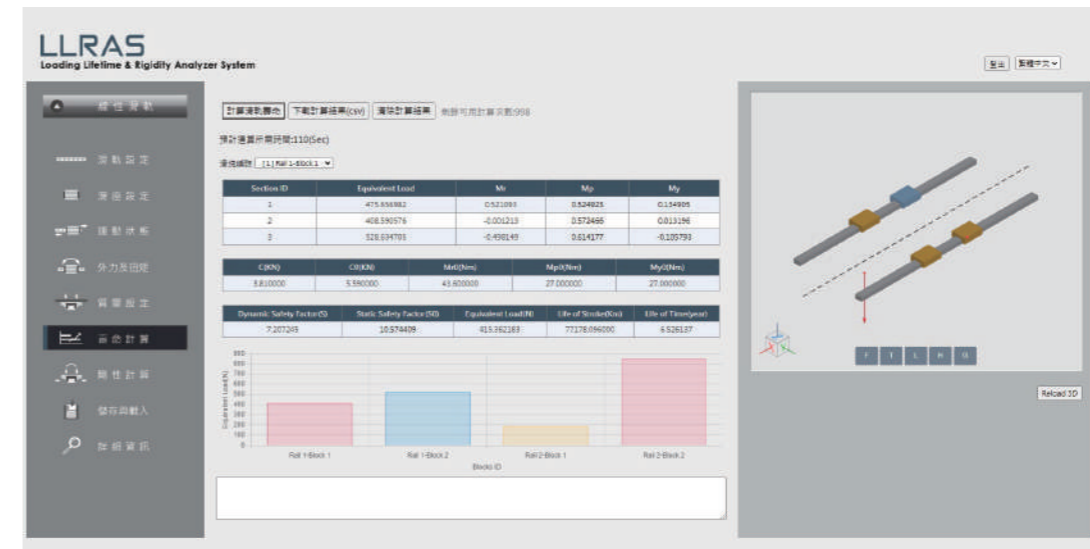

計算結果如圖所示，可得知各區間之受力與等效負荷 P_{eq} 、動安全係數 S 、靜安全係數 S_0 、壽命 $L(km/year)$ 等資訊，亦可得知任意量測點的變形量。*

此程式能針對不同受力負荷及運動條件下所作各種線性滑軌安裝排列、尺寸規格設計做出運算，所得到的變形量、受力分佈、壽命等資訊，能幫助提出適當正確之設計建議。

*計算變形量僅考慮滾動體之變形量，實際變形量還需考慮滑座鋼體變形量，當負荷 $\approx 20\% C_0$ 時，實際變形量約為計算變形量的1.5倍；達到 C_0 時，實際變形量約為計算變形量的2~2.5倍。

*若需要更詳細資料請洽cpc技術部門

5. 設定質量位置大小



可設定變數：
 - 重心位置
 - 重心大小
 - 負載區間

2. 技術資料

應用範例

使用MR 15 MN VS滑座，機構簡圖如下：

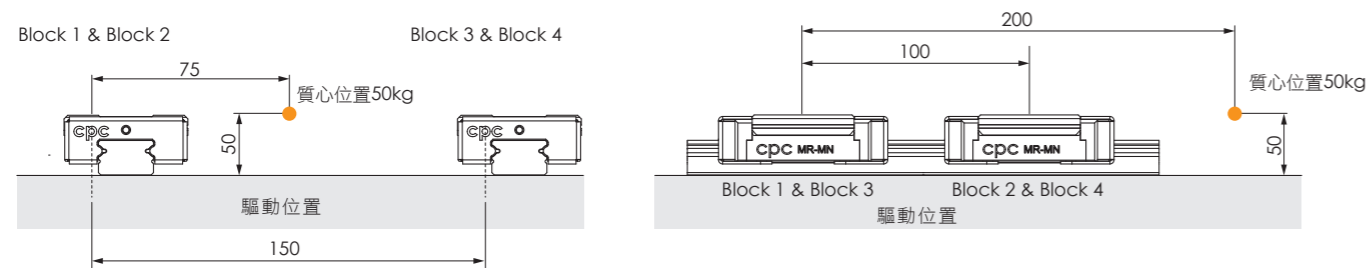

運動狀態如下

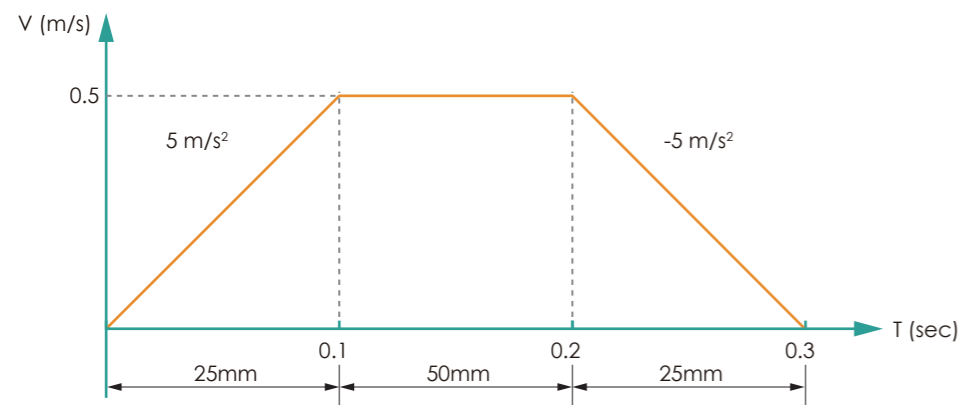

cpc

	Block 1	Block 2	Block 3	Block 4
加速時	261.2	536.1	261.2	536.1
等速時	344.4	619.4	344.4	619.4
減速時	427.4	702.5	427.4	702.5
平均負荷	354.3	625.4	354.3	625.4

傳統依幾何分佈關係計算結果

	Block 1	Block 2	Block 3	Block 4
加速時	183	432	183	432
等速時	246	495	246	495
減速時	309	558	309	558
平均負荷最大值	499			

程式計算結果

此情況下滑座等效負荷計算結果較傳統依幾何分佈關係計算值多出約25%，壽命約相差2倍。

若有壽命及剛性計算需求時，請依據【線性滑軌壽命計算與選型詢問表】填寫並洽詢cpc技術部。

3. 安裝說明

基準面肩高及倒角

為使滑軌、滑座與相臨件精確結合，一般會於轉角處做一逃讓凹槽，倒角大小及肩高請參考下表尺寸。

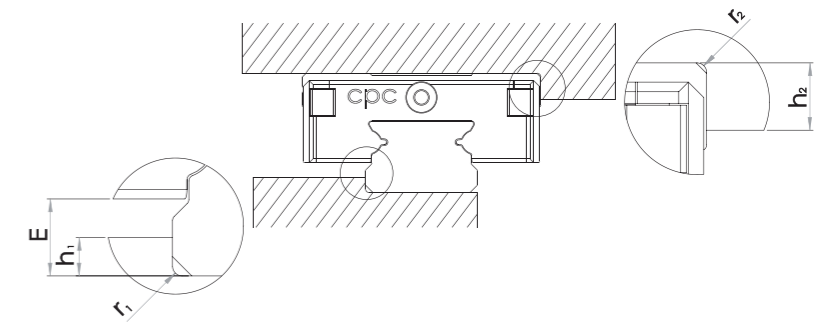

基準面肩高及倒角

尺寸	h2	r2max	r1max	SS/ZZ型		SU/ZU型		EE/EZ型		EU/UZ型		SUE/ZUE型	
				h1	E	h1	E	h1	E	h1	E	h1	E
2M	1	0.1	0.05	-	-	0.4	0.6	-	-	-	-	-	-
3M	1.5	0.3	0.1	0.7	0.8	0.4	0.5	-	-	-	-	-	-
5M	1.9	0.3	0.2	1.1	1.3	0.9	1.1	0.8	1.0	-	-	0.7	0.9
7M	2.8	0.3	0.2	1.1	1.3	0.8	1.0	-	-	-	-	-	-
9M	3	0.3	0.2	1.8	2.0	1.5	1.7	1.2	1.6	1.1	1.5	1.1	1.3
12M	4	0.5	0.3	2.6	2.8	2.3	2.5	1.7	2.1	1.6	2.0	1.7	1.8
15M	4.5	0.5	0.3	3.6	3.8	3.3	3.5	2.4	2.8	2.5	2.8	2.4	2.7

尺寸	h2	r2max	r1max	SS/ZZ型		SU/ZU型		EE/EZ型		EU/UZ型		SUE/ZUE型	
				h1	E	h1	E	h1	E	h1	E	h1	E
2WL	1.5	0.3	0.1	0.6	0.8	-	-	0.4	0.5	-	-	0.4	0.6
3W	1.7	0.3	0.1	0.4	0.6	0.4	0.5	-	-	-	-	-	-
5W	2	0.3	0.2	1.2	1.4	0.9	1.0	-	-	-	-	-	-
7W	2.8	0.3	0.2	1.7	1.9	1.4	1.6	1.0	1.2	-	-	0.9	1.1
9W	3	0.3	0.2	2.9	3.1	2.7	2.9	2.1	2.5	2.0	2.4	2.0	2.4
12W	4	0.5	0.3	3.5	3.7	3.1	3.3	2.4	2.8	2.3	2.7	2.1	2.5
15W	4.5	0.5	0.3	3.5	3.7	3.2	3.4	2.6	3.0	2.4	2.8	2.4	2.8

螺絲鎖緊扭矩 (Nm)

強度等級 12.9 合金鋼螺絲	非鐵金屬		
	鋼	鑄鐵	金屬
M2 x 0.4	(0.6)	(0.4)	0.3
M2.5/M2.6 x 0.45	(1.2)	(0.8)	0.6
M3 x 0.5	1.8	1.3	1
M4 x 0.7	4	2.5	2

ISO 3506-1 A2-70不鏽鋼螺絲	
M1 x 0.25	0.04
M1.4 x 0.3	0.1
M1.6 x 0.35	0.15
M2 x 0.4	0.3
M2.5/M2.6 x 0.45	0.6
M3 x 0.5	1.1
M4 x 0.7	2.5

安裝面的精度要求

安裝表面必須經過研磨或精銑加工，以達到表面粗糙度Ra1.6。

備註1. MR2、3系列產品使用A2-70不鏽鋼螺絲

- 請依照上表鎖緊扭矩值安裝，以確保產品精度與性能；特殊需求請於訂購時說明。
- 對於 MR2、3 與 5系列具有中間鎖孔 (P1) 的滑座，僅可使用上表中以粗體標示的扭力值，安裝面精度及螺絲鎖緊扭矩會影響預壓、摩擦阻力及剛性，若有疑慮請洽 cpc。
- 高震動或重負載時，建議提高螺絲鎖緊力道(1.2~1.5倍)；鋁合金或鑄鐵材質則建議降低鎖緊力道。
- 塗抹螺絲鎖固劑可以增強鎖緊強度。

3. 安裝說明

安裝面幾何位置精度

安裝面研磨或精銑加工不精確，將會影響運行精度，並降低微型線性滑軌之壽命。

安裝面加工精度與線性滑軌的精度等級決定了工作台的運行精度。另外當安裝面的誤差大於下列公式，將會影響運行阻力及使用壽命。

$$(15) \quad e1 \text{ (mm)} = b \text{ (mm)} \cdot f1 \cdot 10^{-4}$$

$$(16) \quad e2 \text{ (mm)} = d \text{ (mm)} \cdot f2 \cdot 10^{-4}$$

$$(17) \quad e3 \text{ (mm)} = f3 \cdot 10^{-3}$$

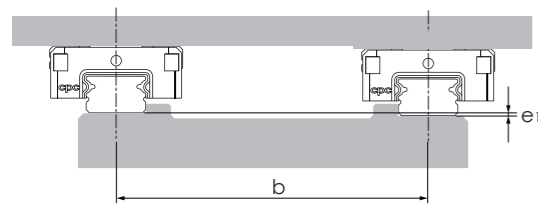

安裝基準面

滑軌：軌道兩側均可作為安裝基準面，不可另行標示。

滑座：滑座鋼體有凹槽記號之側面為非基準面。

尺寸2,3,5的滑座兩側皆有可作為安裝基準面，不另行標示。

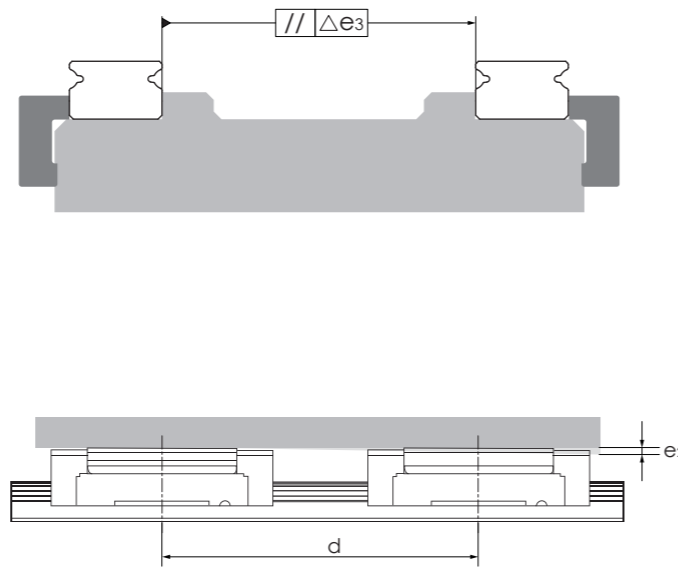

尺寸	V0 / VS			V1		
	f1	f2	f3	f1	f2	f3
3MN	4.5	3.0	3	3.1	2.1	2
5MN			3			2
7MN			5			4
9MN			7			5
12MN			9			6
15MN			12			8
3ML	4.3	2.0	3	2.9	1.3	2
5ML			3			2
7ML			5			4
9ML			6			4
12ML			8			6
15ML			11			7

尺寸	V0 / VS			V1		
	f1	f2	f3	f1	f2	f3
3WN	2.5	2.1	3	1.7	1.4	2
5WN			3			2
7WN			5			3
9WN			7			5
12WN			9			6
15WN			11			8
2WL	2	1.4	2	1.6	0.9	2
3WL			2			2
5WL			3			2
7WL			5			3
9WL			5			3
12WL			8			5
15WL			10			7

滑軌安裝

圖示	描述	特點
	<ul style="list-style-type: none"> 無校直 不允許 	無精度 低側向承受力
	<ul style="list-style-type: none"> 定位pin校直 不建議 	低精度 低側向承受力
	<ul style="list-style-type: none"> 以直規為參考平面，使用量表校直 	中至高精度 低側向承受力
	<ul style="list-style-type: none"> 將滑軌迫緊於一側靠面上 (使用精密虎鉗) 	高精度 單邊高側向承受力
	<ul style="list-style-type: none"> 用一側靠面及側向固定校直滑軌 	非常高精度 高雙向側向承受力

建議精度量測方式

由於滑軌之運行精度是指滑軌與滑座之間的平行度(高度/側向)，在實際安裝量測及應用需求為直線精度，其量測方式不盡相同，故建議下列量測方式來推求滑軌平行運行精度

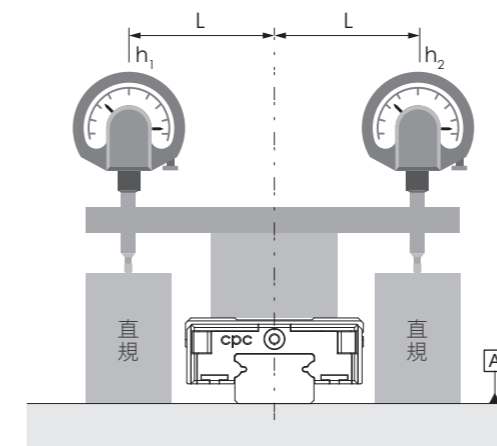

H平行運行精度 $\parallel P$ + 基面平面度 $\square A$ = $|h_1 - h_2|_{\text{total length}}$
 (上述方式可以排除滑軌在Roll方向的偏擺誤差)

* 當基面平面度誤差為0時即為滑軌在高度上的平行運行精度
 (參考運行精度表Page 07)

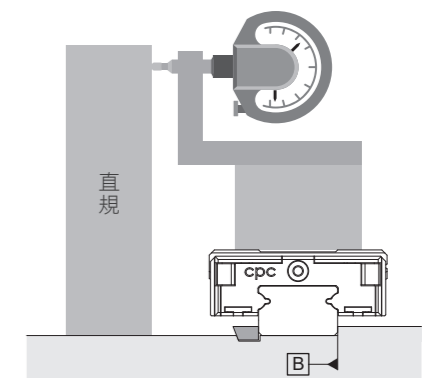

W₂ 平行運行精度 $\parallel P$ + 滑軌安裝直度 $\square B$

* 當滑軌直度誤差為0時即為滑軌在側向的平行運行精度
 (參考運行精度表Page 07)

4. 訂購須知

滑軌長度

所需長度大於Lmax時，將由兩支以上連接而成，有關資料請洽cpc技術服務部。

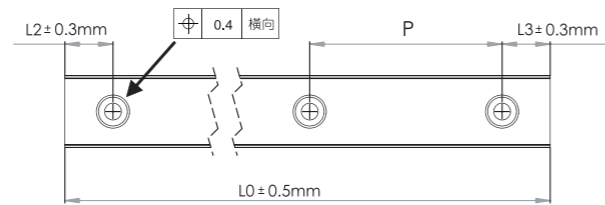

型號定義														
MR	U	15	M	N	K	EE	2	V1	P	-310L	-15	-15	II	J
客製化需求														
同一軸所裝配滑軌數														
端點邊距 (mm)														
起點邊距 (mm)														
滑軌長度 (mm)														
精度等級：P, H, N 共三種等級														
預壓等級：V0：無預壓 VS：微間隙 V1：輕預壓														
滑座數目：每支滑軌所搭配滑座數量														
SS：端面密封片 EE：端面密封片+加強片 ZZ：端面密封片+儲油塊														
SU：端面+底面密封片														
ZU：端面+底面密封片+儲油塊														
EZ：端面密封片+加強片+儲油塊														
EU：端面密封片+加強片+不鏽鋼底面密封片														
UZ：端面密封片+加強片+不鏽鋼底面密封片+儲油塊														
SUE：端面+底面密封片+加強片														
ZUE：端面+底面密封片+加強片+儲油塊														
滑軌材料：無記號：不鏽鋼 K：碳鋼 (僅提供 9, 12, 15)														
滑座型式：L：長型 N：標準型														
滑軌型式：M：標準型 W：寬型														
尺寸規格：以滑軌寬度為尺寸規格，如 2, 3, 5, 7, 9, 12, 15														
U：下鎖式滑軌 無記號：上鎖式滑軌														
產品類別：MR：微型滾珠線性滑軌														

標準型		尺寸						
		單位：mm						
滑軌長度		2M	3M	5M	7M	9M	12M	15M
單支滑軌 標準長	32	30	40	40	55	70	70	
	40	40	55	55	75	95	110	
	56	50	70	70	95	120	150	
	80		85	85	115	145	190	
		100	100	135	170	230		
				130	155	195	270	
					175	220	310	
					195	245	350	
						275	390	
						375	430	
孔距		8	10	15	15	20	25	40
L2, L3min		2.5	3	3	3	4	4	4
L2, L3max		6.5	5	10	10	20	20	35
L0max		500	500	1000	1000	1000	1000	1000

寬型		尺寸						
		單位：mm						
滑軌長度		2W	3W	5W	7W	9W	12W	15W
單支滑軌 標準長	30	40	50	50	50	70	110	
	40	55	70	80	80	110	150	
	50	70	90	110	110	150	190	
				110	140	140	190	230
				130	170	170	230	270
				150	200	200	270	310
				170	260	260	310	430
					290	290	390	550
						320	470	670
							550	790
孔距		10	15	20	30	30	40	40
L2, L3min		3	3	4	3	4	4	4
L2, L3max		5	10	15	25	25	35	35
L0max		1000	1000	1000	1000	1000	1000	1000

客製化需求

後綴字母意義說明：

- J ----- 滑軌接續使用
- G ----- 客戶指定潤滑脂
- I ----- 附檢驗報告
- S ----- 滑軌特殊直度要求
- R ----- 滑軌特殊加工
- B ----- 滑座特殊加工
- C3 --- M3孔蓋
- C4 --- M4孔蓋
- MS --- 不鏽鋼滑軌金屬擋邊

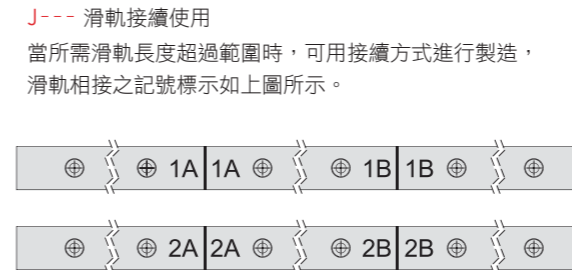

B：滑座特殊加工
如有特殊加工需求，請洽技術部門。

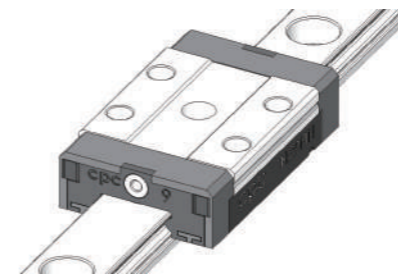

I：附檢驗報告
如有需求，請洽業務部門報價。

R --- 滑軌特殊加工
如有特殊加工需求，請洽技術部門。

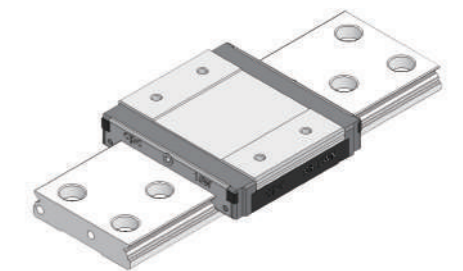

- G**：客戶可依使用環境之需求，提供指定之潤滑油脂。
- GN**：不使用潤滑脂。
- GC**：低發塵量，適合潔淨室使用。
如有真空、酸鹼環境之應用場合，請洽技術部門。
- S**：滑軌特殊直度要求。

C3---M3孔蓋：適用於MR9M, MR12M, MR15M, MR7W, MR9W滑軌

C4---M4孔蓋：適用於MR12W, MR15W滑軌

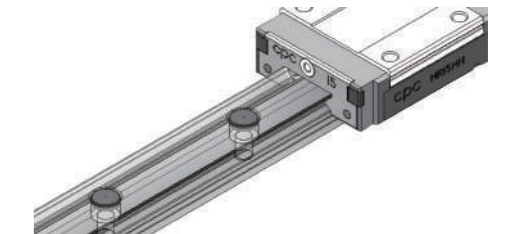

- MS**：不鏽鋼滑軌金屬擋邊
- 防止運送或安裝時，因滑座脫離滑軌，導致碰撞損壞或鋼珠散落
 - 特別適合於垂直軸(Z軸)方向的滑軌安裝，可避免滑座因重力而脫離滑軌
 - 擋邊與固定螺絲皆為不鏽鋼材質，具耐腐蝕性
 - 強烈不建議作為機構設計上的行程拘束用

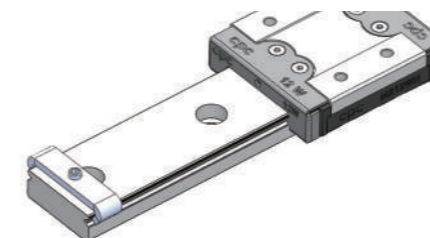

金屬擋邊尺寸規格

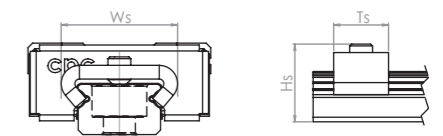

型號	Ws max	Ts	Hs max
MR-7M	10	5	8
MR-9M	13	6	9
MR-12M	17	7	12
MR-15M	19	7	14
MR-7W	18	6	9
MR-9W	23	6	11
MR-12W	29	7	13
MR-15W	47	7	14

5. 尺寸規格

5.1 MR-M SU系列 (端面、底面密封片)
MR-M ZU系列 (端面、底面密封片及儲油塊)

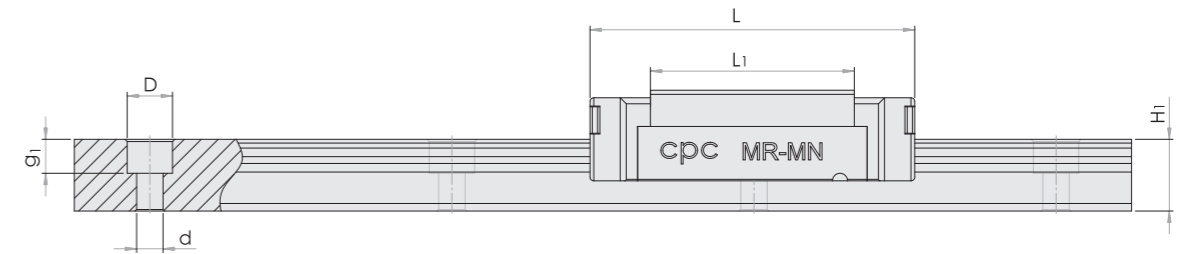
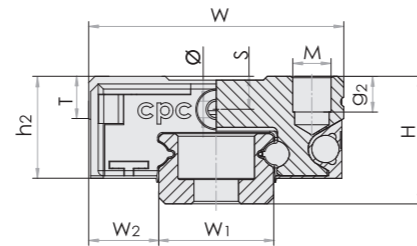

型號規格	組裝尺寸		滑軌尺寸 (mm)				滑座尺寸 (mm)						額定負荷 (N)				靜扭矩 (Nm)			重量		型號規格		
	H	W ₂	W ₁	H ₁	P	Dx dx _{g1}	W	L	L ₁	h ₂	P ₁	P ₂	Mxg ₂	∅	S	T	C _{100B} (dyn)	C ₀ (stat)	M _{r0}	M _{p0}	M _{y0}		滑座 (g)	滑軌 (g/m)
MR 15ML SU/ZU	16	8.5	15	9.5	40	6x3.5x4.5	32	60.4	44	12.5	25	25	M3x5.5	1.8	3.3	4.3	5751	10843	75	74	74	90	930	MR 15ML SU/ZU
MR 15MN SU/ZU	16	8.5	15	9.5	40	6x3.5x4.5	32	43.5	27	12.5	20	25	M3x5.5	1.8	3.3	4.3	4153	6653	46	30	30	61	930	MR 15MN SU/ZU
MR 12ML SU/ZU	13	7.5	12	7.5	25	6x3.5x4.5	27	48	34	10.5	20	20	M3x3.5	1.3	3.2	4.3	3438	6597	41.5	36	36	51	602	MR 12ML SU/ZU
MR 12MN SU/ZU	13	7.5	12	7.5	25	6x3.5x4.5	27	35.7	22	10.4	15	20	M3x3.5	1.3	3.2	4.3	2572	4269	25.6	15.2	15.2	34	602	MR 12MN SU/ZU
MR 9ML SU/ZU	10	5.5	9	5.5	20	6x3.5x3.5	20	41.1	30.8	8.2	16	15	M3x3.0	1.3	2.4	3.3	2338	4781	24	23.5	23.5	28	301	MR 9ML SU/ZU
MR 9MN SU/ZU	10	5.5	9	5.5	20	6x3.5x3.5	20	30.9	20.5	8.3	10	15	M3x3.0	1.3	2.4	3.3	1782	3182	15.5	11	11	18	301	MR 9MN SU/ZU
MR 7ML SU/ZU	8	5	7	4.7	15	4.2x2.4x2.3	17	31.4	21.8	6.9	13	12	M2x2.5	1.1	1.6	2.8	1203	2686	9	8.2	8.2	14	215	MR 7ML SU/ZU
MR 7MN SU/ZU	8	5	7	4.7	15	4.2x2.4x2.3	17	24	14.3	7.0	8	12	M2x2.5	1.1	1.6	2.8	908	1762	6	4	4	8	215	MR 7MN SU/ZU
MR 5ML SU/ZU	6	3.5	5	3.5	15	3.5x2.4x1	12	19.9	13.5	4.9	7	-	M2.6x2.0	0.7	1.3	2	451	1048	2.5	2.1	2.1	4	116	MR 5ML SU/ZU
MR 5MN SU/ZU	6	3.5	5	3.5	15	3.5x2.4x1	12	16.3	10	4.9	-	8	M2x1.5	0.7	1.3	2	369	776	1.9	1.2	1.2	3.5	116	MR 5MN SU/ZU
MRU 3ML SU*/ZU*	4	2.5	3	2.6	10	M1.6	8	16.1	11	3.5	5.5	-	M2x1.1	0.3	0.7	1.5	285	683	1	1.1	1.1	1.2	53	MRU 3ML SU*/ZU*
MRU 3MN SU/ZU	4	2.5	3	2.6	10	M1.6	8	11.8	6.7	3.5	3.5	-	M1.6x1.1	0.3	0.7	1.5	205	416	0.6	0.4	0.4	0.9	53	MRU 3MN SU/ZU
MRU 2MN SU/ZU	3.2	2	2	2	8	M1	6	12.5	8.8	2.6	4	-	M1.4x1.1	-	-	-	163	410	0.43	0.54	0.54	0.8	28	MRU 2MN SU/ZU

* 準備中
負荷力是依據 ISO14728 計算得之，額定壽命定義不同時額定動負荷比較： $C_{50B} = 1.26 \times C_{100B}$

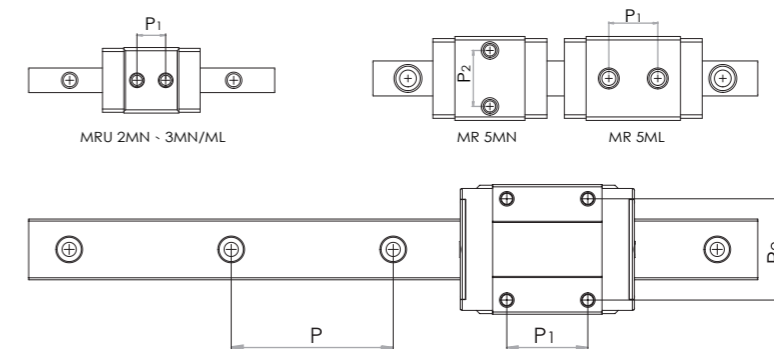
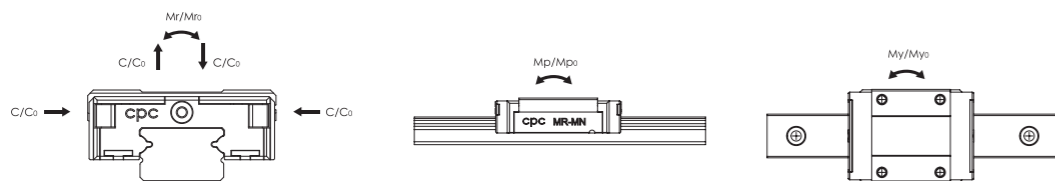

5. 尺寸規格

5.2 MR-M SS系列(端面密封片)

MR-M ZZ系列(端面密封片及儲油塊)

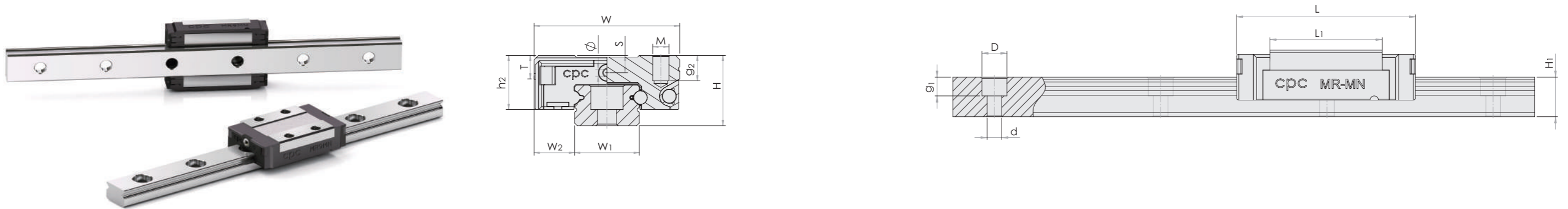

型號規格	組裝尺寸		滑軌尺寸 (mm)				滑座尺寸 (mm)						額定負荷 (N)				靜扭矩 (Nm)			重量		型號規格		
	H	W ₂	W ₁	H ₁	P	Dxdxg ₁	W	L	L ₁	h ₂	P ₁	P ₂	Mxg ₂	Ø	S	T	C _{100B} (dyn)	C ₀ (stat)	Mr ₀	Mp ₀	My ₀		滑座 (g)	滑軌 (g/m)
MR 15ML SS/ZZ	16	8.5	15	9.5	40	6x3.5x4.5	32	60.2	44	12.2	25	25	M3x5.5	1.8	3.3	4.3	5751	10843	75	74	74	90	930	MR 15ML SS/ZZ
MR 15MN SS/ZZ	16	8.5	15	9.5	40	6x3.5x4.5	32	43.4	27	12.2	20	25	M3x5.5	1.8	3.3	4.3	4153	6653	46	30	30	61	930	MR 15MN SS/ZZ
MR 12ML SS/ZZ	13	7.5	12	7.5	25	6x3.5x4.5	27	47.8	34	10.2	20	20	M3x3.5	1.3	3.2	4.3	3438	6597	41.5	36	36	51	602	MR 12ML SS/ZZ
MR 12MN SS/ZZ	13	7.5	12	7.5	25	6x3.5x4.5	27	35.8	22	10.1	15	20	M3x3.5	1.3	3.2	4.3	2572	4269	25.6	15.2	15.2	34	602	MR 12MN SS/ZZ
MR 9ML SS/ZZ	10	5.5	9	5.5	20	6x3.5x3.5	20	41.1	30.8	8	16	15	M3x3.0	1.3	2.4	3.3	2338	4781	24	23.5	23.5	28	301	MR 9ML SS/ZZ
MR 9MN SS/ZZ	10	5.5	9	5.5	20	6x3.5x3.5	20	30.9	20.5	7.9	10	15	M3x3.0	1.3	2.4	3.3	1782	3182	15.5	11	11	18	301	MR 9MN SS/ZZ
MR 7ML SS/ZZ	8	5	7	4.7	15	4.2x2.4x2.3	17	31.5	21.8	6.7	13	12	M2x2.5	1.1	1.6	2.8	1203	2686	9	8.2	8.2	14	215	MR 7ML SS/ZZ
MR 7MN SS/ZZ	8	5	7	4.7	15	4.2x2.4x2.3	17	24.1	14.3	6.6	8	12	M2x2.5	1.1	1.6	2.8	908	1762	6	4	4	8	215	MR 7MN SS/ZZ
MR 5ML SS/ZZ	6	3.5	5	3.5	15	3.5x2.4x1	12	19.7	13.5	4.6	7	-	M2.6x2.0	0.7	1.3	2	451	1048	2.5	2.1	2.1	4	116	MR 5ML SS/ZZ
MR 5MN SS/ZZ	6	3.5	5	3.5	15	3.5x2.4x1	12	16.3	10	4.7	-	8	M2x1.5	0.7	1.3	2	369	776	1.9	1.2	1.2	3.5	116	MR 5MN SS/ZZ
MRU 3ML SS/ZZ	4	2.5	3	2.6	10	M1.6	8	16.1	11	3.2	5.5	-	M2x1.1	0.3	0.7	1.5	285	683	1	1.1	1.1	1.2	53	MRU 3ML SS/ZZ
MRU 3MN SS/ZZ	4	2.5	3	2.6	10	M1.6	8	11.9	6.7	3.2	3.5	-	M1.6x1.1	0.3	0.7	1.5	205	416	0.6	0.4	0.4	0.9	53	MRU 3MN SS/ZZ

負荷力是依據 ISO14728 計算得之，額定壽命定義不同時額定動負荷比較： $C_{50B} = 1.26 \times C_{100B}$



5. 尺寸規格

5.3 MR-M SUE系列(端面、底面密封片及加強片)

MR-M ZUE系列(端面、底面密封片、加強片及儲油塊)

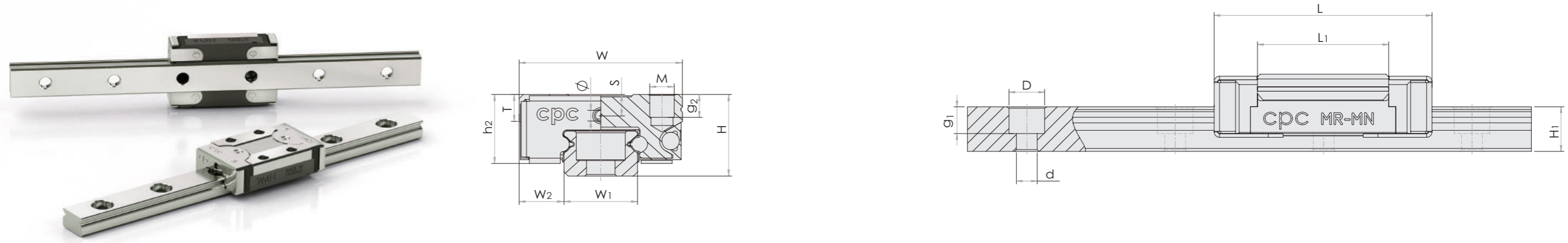

型號規格	組裝尺寸		滑軌尺寸(mm)				滑座尺寸(mm)						額定負荷(N)		靜扭矩(Nm)			重量		型號規格				
	H	W2	W1	H1	P	Dxdxg1	W	L	L1	h2	P1	P2	Mxg2	Ø	S	T	C1008(dyn)	C0(stat)	Mr0		Mp0	My0	滑座(g)	滑軌(g/m)
MR 15ML SUE/ZUE	16	8.5	15	9.5	40	6x3.5x4.5	32	62	44	13.1	25	25	M3x5.5	1.8	3.3	4.3	5751	10843	75	74	74	90	930	MR 15ML SUE/ZUE
MR 15MN SUE/ZUE	16	8.5	15	9.5	40	6x3.5x4.5	32	45.1	27	13.3	20	25	M3x5.5	1.8	3.3	4.3	4153	6653	46	30	30	61	930	MR 15MN SUE/ZUE
MR 12ML SUE/ZUE	13	7.5	12	7.5	25	6x3.5x4.5	27	49	34	11.1	20	20	M3x3.5	1.3	3.2	4.3	3438	6597	41.5	36	36	51	602	MR 12ML SUE/ZUE
MR 12MN SUE/ZUE	13	7.5	12	7.5	25	6x3.5x4.5	27	37	22	11.2	15	20	M3x3.5	1.3	3.2	4.3	2572	4269	25.6	15.2	15.2	34	602	MR 12MN SUE/ZUE
MR 9ML SUE/ZUE	10	5.5	9	5.5	20	6x3.5x3.5	20	42	30.8	8.6	16	15	M3x3.0	1.3	2.2	3.3	2338	4781	24	23.5	23.5	28	301	MR 9ML SUE/ZUE
MR 9MN SUE/ZUE	10	5.5	9	5.5	20	6x3.5x3.5	20	31.9	20.5	8.7	10	15	M3x3.0	1.3	2.2	3.3	1782	3182	15.5	11	11	18	301	MR 9MN SUE/ZUE
MR 5ML SUE/ZUE	6	3.5	5	3.5	15	3.5x2.4x1	12	20.3	13.5	5.1	7	-	M2.6x2.0	0.7	1.3	2	451	1048	2.5	2.1	2.1	4	116	MR 5ML SUE/ZUE
MR 5MN SUE/ZUE	6	3.5	5	3.5	15	3.5x2.4x1	12	16.8	10	5	-	8	M2x1.5	0.7	1.3	2	369	776	1.9	1.2	1.2	3.5	116	MR 5MN SUE/ZUE

負荷力是依據 ISO14728 計算得之，額定壽命定義不同時額定動負荷比較： $C_{508} = 1.26 \times C_{1008}$

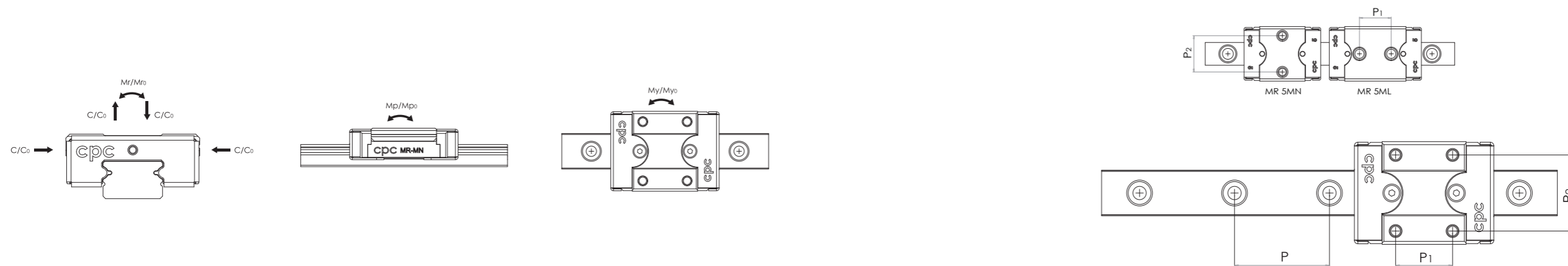

5. 尺寸規格

5.4 MR-M EE系列(端面密封片、加強片)

MR-M EZ系列(端面密封片、加強片及儲油塊)

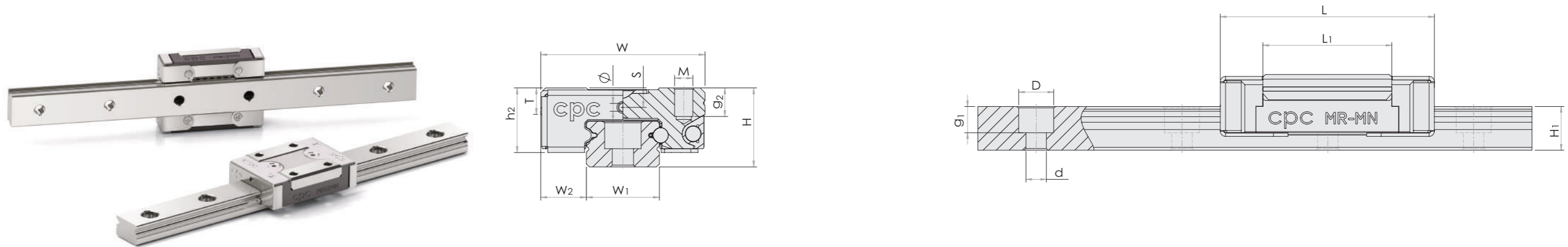

型號規格	組裝尺寸		滑軌尺寸(mm)				滑座尺寸(mm)						額定負荷(N)				靜扭矩(Nm)			重量		型號規格		
	H	W2	W1	H1	P	Dxdxg1	W	L	L1	h2	P1	P2	Mxg2	Ø	S	T	C100B(dyn)	Co(staf)	Mr0	Mp0	My0		滑座(g)	滑軌(g/m)
MR 15ML EE/EZ	16	8.5	15	9.5	40	6x3.5x4.5	32	62.1	44	13.2	25	25	M3x5.5	1.8	3.3	4.3	5751	10843	75	74	74	90	930	MR 15ML EE/EZ
MR 15MN EE/EZ	16	8.5	15	9.5	40	6x3.5x4.5	32	45.2	27	13.2	20	25	M3x5.5	1.8	3.3	4.3	4153	6653	46	30	30	61	930	MR 15MN EE/EZ
MR 12ML EE/EZ	13	7.5	12	7.5	25	6x3.5x4.5	27	49	34	10.9	20	20	M3x3.5	1.3	3.2	4.3	3438	6597	41.5	36	36	51	602	MR 12ML EE/EZ
MR 12MN EE/EZ	13	7.5	12	7.5	25	6x3.5x4.5	27	37	22	10.9	15	20	M3x3.5	1.3	3.2	4.3	2572	4269	25.6	15.2	15.2	34	602	MR 12MN EE/EZ
MR 9ML EE/EZ	10	5.5	9	5.5	20	6x3.5x3.5	20	42	30.8	8.4	16	15	M3x3.0	1.3	2.4	3.3	2338	4781	24	23.5	23.5	28	301	MR 9ML EE/EZ
MR 9MN EE/EZ	10	5.5	9	5.5	20	6x3.5x3.5	20	31.7	20.5	8.4	10	15	M3x3.0	1.3	2.4	3.3	1782	3182	15.5	11	11	18	301	MR 9MN EE/EZ
MR 5ML EE/EZ	6	3.5	5	3.5	15	3.5x2.4x1	12	20.4	13.5	5	7	-	M2.6x2.0	0.7	1.3	2	451	1048	2.5	2.1	2.1	4	116	MR 5ML EE/EZ
MR 5MN EE/EZ	6	3.5	5	3.5	15	3.5x2.4x1	12	16.9	10	5	-	8	M2x1.5	0.7	1.3	2	369	776	1.9	1.2	1.2	3.5	116	MR 5MN EE/EZ

負荷力是依據 ISO14728 計算得之，額定壽命定義不同時額定動負荷比較： $C_{50B} = 1.26 \times C_{100B}$

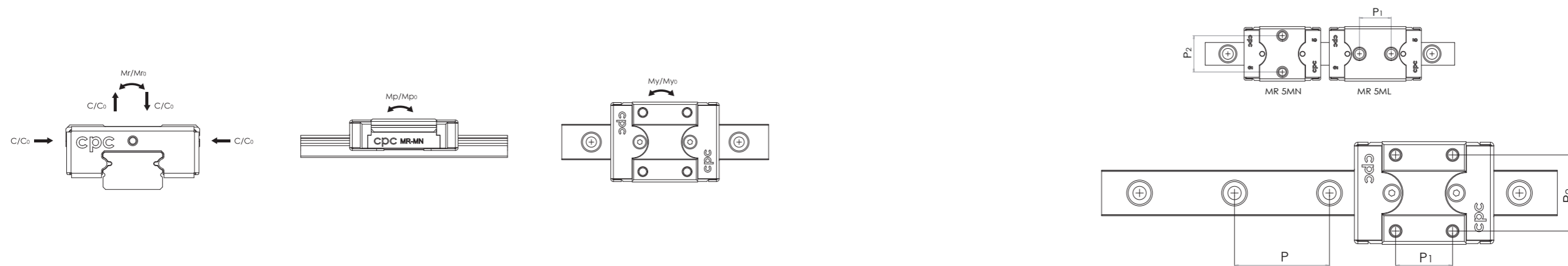

5. 尺寸規格

5.5 MR-M EU系列(端面、不鏽鋼底面密封片及加強片)

MR-M UZ系列(端面、不鏽鋼底面密封片、加強片及儲油塊)

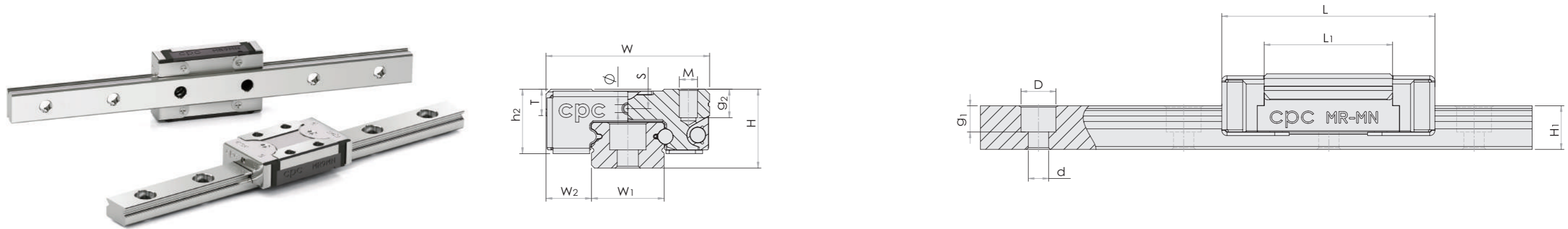

型號規格	組裝尺寸		滑軌尺寸(mm)				滑座尺寸(mm)						額定負荷(N)		靜扭矩(Nm)			重量		型號規格				
	H	W2	W1	H1	P	Dxdxg1	W	L	L1	h2	P1	P2	Mxg2	∅	S	T	C1008(dyn)	Co(stat)	Mr0		Mp0	My0	滑座(g)	滑軌(g/m)
MR 15ML EU/UZ	16	8.5	15	9.5	40	6x3.5x4.5	32	62.1	44	13.2	25	25	M3x5.5	1.8	3.3	4.3	5751	10843	75	74	74	90	930	MR 15ML EU/UZ
MR 15MN EU/UZ	16	8.5	15	9.5	40	6x3.5x4.5	32	45.1	27	13.1	20	25	M3x5.5	1.8	3.3	4.3	4153	6653	46	30	30	61	930	MR 15MN EU/UZ
MR 12ML EU/UZ	13	7.5	12	7.5	25	6x3.5x4.5	27	49	34	11	20	20	M3x3.5	1.3	3.2	4.3	3438	6597	41.5	36	36	51	602	MR 12ML EU/UZ
MR 12MN EU/UZ	13	7.5	12	7.5	25	6x3.5x4.5	27	37	22	11	15	20	M3x3.5	1.3	3.2	4.3	2572	4269	25.6	15.2	15.2	34	602	MR 12MN EU/UZ
MR 9ML EU/UZ	10	5.5	9	5.5	20	6x3.5x3.5	20	42	30.8	8.5	16	15	M3x3.0	1.3	2.4	3.3	2338	4781	24	23.5	23.5	28	301	MR 9ML EU/UZ
MR 9MN EU/UZ	10	5.5	9	5.5	20	6x3.5x3.5	20	31.9	20.5	8.5	10	15	M3x3.0	1.3	2.4	3.3	1782	3182	15.5	11	11	18	301	MR 9MN EU/UZ

負荷力是依據 ISO14728 計算得之，額定壽命定義不同時額定動負荷比較： $C_{508} = 1.26 \times C_{1008}$

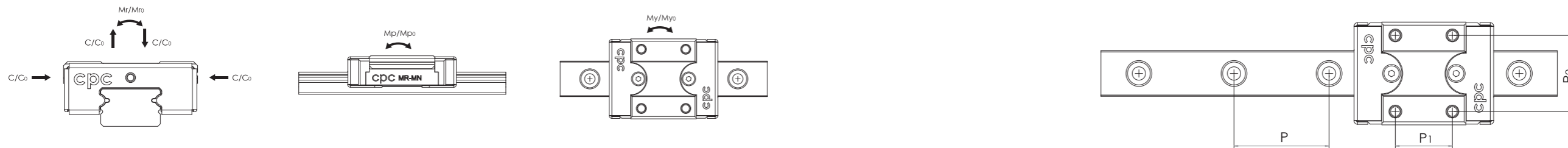

5. 尺寸規格

5.6 MR-W SU系列(端面、底面密封片)

MR-W ZU系列(端面、底面密封片及儲油塊)

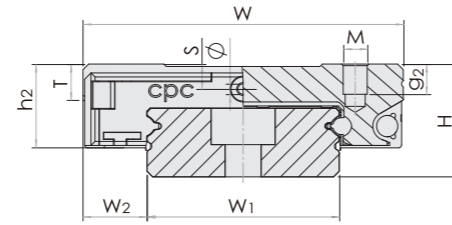

MR 2W-MR 12W

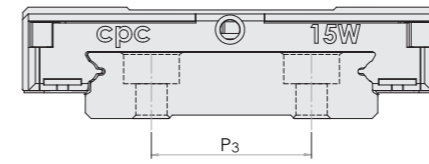

MR 15W

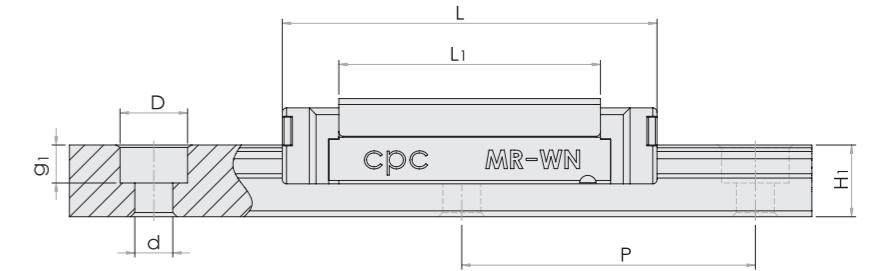

型號規格	組裝尺寸		滑軌尺寸(mm)					滑座尺寸(mm)						額定負荷(N)				靜扭矩(Nm)			重量		型號規格		
	H	W ₂	W ₁	H ₁	P	P ₃	Dxdxg ₁	W	L	L ₁	h ₂	P ₁	P ₂	Mxg ₂	∅	S	T	C _{100B} (dyn)	C ₀ (stat)	M _{r0}	M _{p0}	M _{y0}		滑座(g)	滑軌(g/m)
MR 15WL SU/ZU	16	9	42	9.5	40	23	8x4.5x4.5	60	74.8	57.6	12.6	35	45	M4x4.5	1.8	3.3	4.5	6883	14194	310	130	130	200	2818	MR 15WL SU/ZU
MR 15WN SU/ZU	16	9	42	9.5	40	23	8x4.5x4.5	60	55.7	38.5	12.6	20	45	M4x4.5	1.8	3.3	4.5	5262	9487	206	61	61	137	2818	MR 15WN SU/ZU
MR 12WL SU/ZU	14	8	24	8.5	40	-	8x4.5x4.5	40	59.8	46	10.7	28	28	M3x3.5	1.3	3.1	4.5	4206	8926	113	64.9	64.9	93	1472	MR 12WL SU/ZU
MR 12WN SU/ZU	14	8	24	8.5	40	-	8x4.5x4.5	40	44.7	31	10.5	15	28	M3x3.5	1.3	3.1	4.5	3233	6015	75.5	30.4	30.4	65	1472	MR 12WN SU/ZU
MR 9WL SU/ZU	12	6	18	7.3	30	-	6x3.5x4.5	30	51	39.5	9	24	23	M3x3	1.3	2.6	4	2760	6132	58	37.5	37.5	51	940	MR 9WL SU/ZU
MR 9WN SU/ZU	12	6	18	7.3	30	-	6x3.5x4.5	30	39.4	27.9	9.1	12	21	M3x3	1.3	2.6	4	2189	4331	40	19	19	37	940	MR 9WN SU/ZU
MR 7WL SU/ZU	9	5.5	14	5.2	30	-	6x3.5x3.5	25	40.9	30.1	7.4	19	19	M3x3	1.1	1.9	3.2	1491	3709	24	15.1	15.1	27	516	MR 7WL SU/ZU
MR 7WN SU/ZU	9	5.5	14	5.2	30	-	6x3.5x3.5	25	32	21.2	7.3	10	19	M3x3	1.1	1.9	3.2	1181	2612	17	8.1	8.1	19	516	MR 7WN SU/ZU
MR 5WL SU/ZU	6.5	3.5	10	4	20	-	5.5x3x1.6	17	27.5	21.2	5.5	11	13	M2.5x1.5	0.9	1.2	2.3	609	1645	7.8	4.9	4.9	8	280	MR 5WL SU/ZU
MR 5WLC SU/ZU	6.5	3.5	10	4	20	-	5.5x3x1.6	17	27.5	21.2	5.5	11	13	M3/M2.5x1.5	0.9	1.2	2.3	609	1645	7.8	4.9	4.9	8	280	MR 5WLC SU/ZU
MR 5WN SU/ZU	6.5	3.5	10	4	20	-	5.5x3x1.6	17	21.4	15.1	5.4	6.5	13	M2.5x1.5	0.9	1.2	2.3	485	1172	5.6	2.6	2.6	6	280	MR 5WN SU/ZU
MR 5WNC SU/ZU	6.5	3.5	10	4	20	-	5.5x3x1.6	17	21.4	15.1	5.4	6.5	13	M3/M2.5x1.5	0.9	1.2	2.3	485	1172	5.6	2.6	2.6	6	280	MR 5WNC SU/ZU
MR 3WL SU/ZU	4.5	3	6	2.7	15	-	4x2.4x1.5	12	20.3	15.1	4	8	-	M2x1.4	0.3	0.8	1.8	353	938	2.6	1.95	1.95	3.4	105	MR 3WL SU/ZU
MR 3WN SU/ZU	4.5	3	6	2.7	15	-	4x2.4x1.5	12	15.4	10	3.9	4.5	-	M2x1.4	0.3	0.8	1.8	268	621	1.75	0.9	0.9	3.4	105	MR 3WN SU/ZU
MR 2WL SU*/ZU*	4	3	4	2.6	10	-	2.8x1.8x1.0	10	17	11.9	3.1	6.5	-	M2x1.3	-	-	1.3	301	739	1.4	1.2	1.2	3.0	69	MR 2WL SU*/ZU*

*準備中

負荷力是依據 ISO14728 計算得之，額定壽命定義不同時額定動負荷比較： $C_{50B} = 1.26 \times C_{100B}$

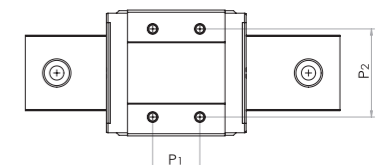
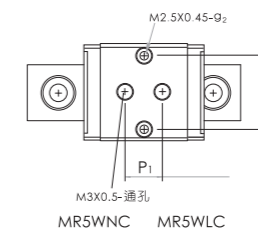
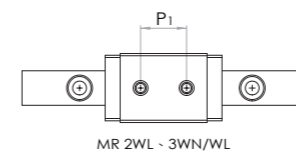
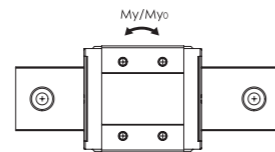
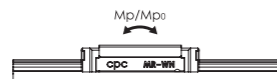
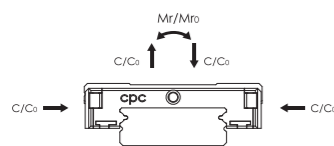

5. 尺寸規格

5.7 MR-W SS系列(端面密封片)

MR-W ZZ系列(端面密封片及儲油塊)

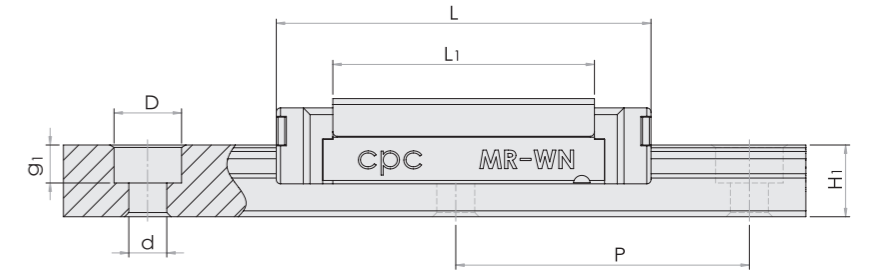
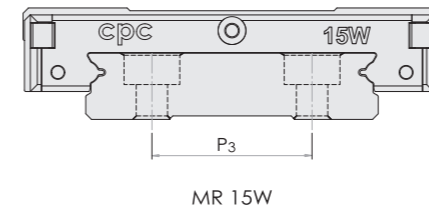
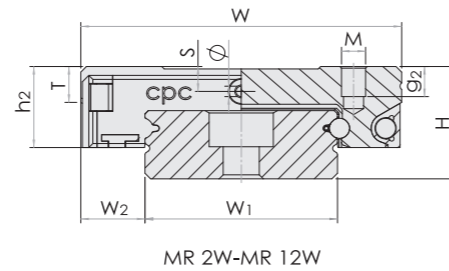

型號規格	組裝尺寸		滑軌尺寸(mm)				滑座尺寸(mm)				滑座尺寸(mm)				額定負荷(N)		靜扭矩(Nm)			重量		型號規格			
	H	W ₂	W ₁	H ₁	P	P ₃	Dxdxg ₁	W	L	L ₁	h ₂	P ₁	P ₂	Mxg ₂	∅	S	T	C _{100B} (dyn)	Co(stat)	Mr ₀	Mp ₀		My ₀	滑座(g)	滑軌(g/m)
MR 15WL SS/ZZ	16	9	42	9.5	40	23	8x4.5x4.5	60	74.9	57.6	12.3	35	45	M4x4.5	1.9	3.3	4.5	6883	14194	310	130	130	200	2818	MR 15WL SS/ZZ
MR 15WN SS/ZZ	16	9	42	9.5	40	23	8x4.5x4.5	60	55.7	38.5	12.3	20	45	M4x4.5	1.9	3.3	4.5	5262	9487	206	61	61	137	2818	MR 15WN SS/ZZ
MR 12WL SS/ZZ	14	8	24	8.5	40	-	8x4.5x4.5	40	60	46	10.3	28	28	M3x3.5	1.4	3.1	4.5	4206	8926	113	64.9	64.9	93	1472	MR 12WL SS/ZZ
MR 12WN SS/ZZ	14	8	24	8.5	40	-	8x4.5x4.5	40	44.9	31.1	10.3	15	28	M3x3.5	1.4	3.1	4.5	3233	6015	75.5	30.4	30.4	65	1472	MR 12WN SS/ZZ
MR 9WL SS/ZZ	12	6	18	7.3	30	-	6x3.5x4.5	30	50.8	39.5	8.8	24	23	M3x3	1.3	2.6	4	2760	6132	58	37.5	37.5	51	940	MR 9WL SS/ZZ
MR 9WN SS/ZZ	12	6	18	7.3	30	-	6x3.5x4.5	30	39.4	27.9	8.9	12	21	M3x3	1.3	2.6	4	2189	4331	40	19	19	37	940	MR 9WN SS/ZZ
MR 7WL SS/ZZ	9	5.5	14	5.2	30	-	6x3.5x3.5	25	40.8	30.1	7.1	19	19	M3x3	1.1	1.9	3.2	1491	3709	24	15.1	15.1	27	516	MR 7WL SS/ZZ
MR 7WN SS/ZZ	9	5.5	14	5.2	30	-	6x3.5x3.5	25	31.9	21.2	7.1	10	19	M3x3	1.1	1.9	3.2	1181	2612	17	8.1	8.1	19	516	MR 7WN SS/ZZ
MR 5WL SS	6.5	3.5	10	4	20	-	5.5x3x1.6	17	27.6	21.2	5.1	11	13	M2.5x1.5	0.9	1.2	2.3	609	1645	7.8	4.9	4.9	8	280	MR 5WL SS
MR 5WLC SS	6.5	3.5	10	4	20	-	5.5x3x1.6	17	27.6	21.2	5.1	11	13	M3/M2.5x1.5	0.9	1.2	2.3	609	1645	7.8	4.9	4.9	8	280	MR 5WLC SS
MR 5WN SS	6.5	3.5	10	4	20	-	5.5x3x1.6	17	21.4	15.1	5.1	6.5	13	M2.5x1.5	0.9	1.2	2.3	485	1172	5.6	2.6	2.6	6	280	MR 5WN SS
MR 5WNC SS	6.5	3.5	10	4	20	-	5.5x3x1.6	17	21.4	15.1	5.1	6.5	13	M3/M2.5x1.5	0.9	1.2	2.3	485	1172	5.6	2.6	2.6	6	280	MR 5WNC SS
MR 3WL SS/ZZ	4.5	3	6	2.7	15	-	4x2.4x1.5	12	20.3	15.1	3.9	8	-	M2x1.4	0.3	0.8	1.8	353	938	2.6	1.95	1.95	3.4	105	MR 3WL SS/ZZ
MR 3WN SS/ZZ	4.5	3	6	2.7	15	-	4x2.4x1.5	12	15.3	10	3.9	4.5	-	M2x1.4	0.3	0.8	1.8	268	621	1.75	0.9	0.9	3.4	105	MR 3WN SS/ZZ
MR 2WL SS/ZZ	4	3	4	2.6	10	-	2.8x1.8x1.0	10	17.4	11.9	3.2	6.5	-	M2x1.3	-	-	1.3	301	739	1.4	1.2	1.2	3.0	69	MR 2WL SS/ZZ

負荷力是依據 ISO14728 計算得之，額定壽命定義不同時額定動負荷比較： $C_{50B} = 1.26 \times C_{100B}$



5. 尺寸規格

5.8 MR-W SUE系列(端面、底面密封片及加強片)

MR-W ZUE系列(端面、底面密封片、加強片及儲油塊)

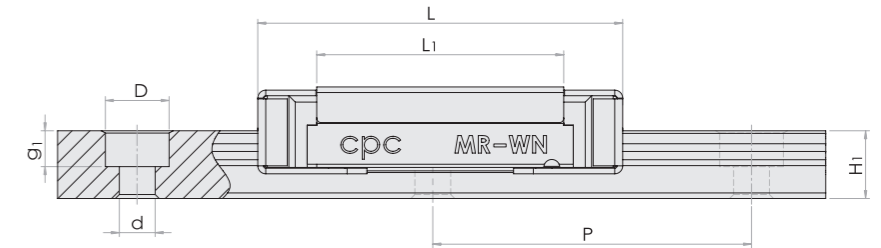
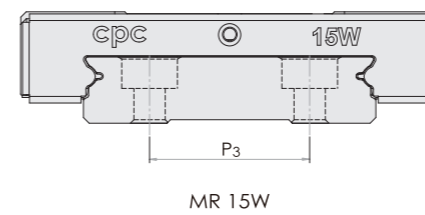
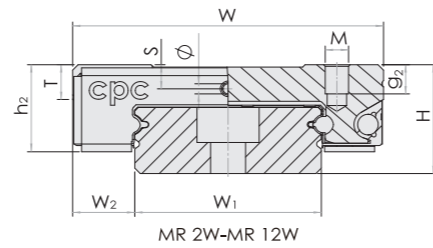
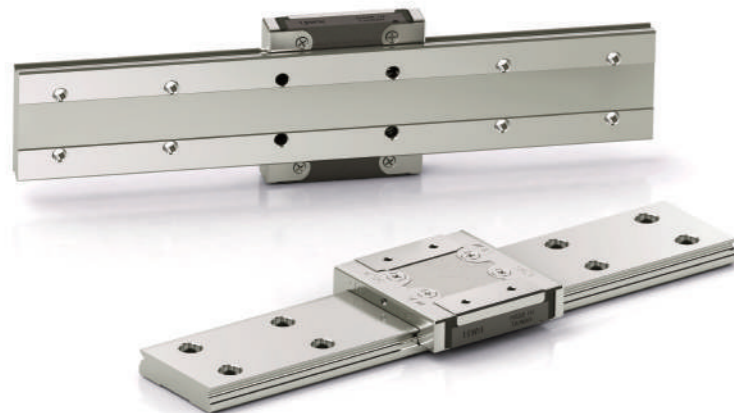

型號規格	組裝尺寸		滑軌尺寸(mm)					滑座尺寸(mm)						額定負荷(N)				靜扭矩(Nm)			重量		型號規格		
	H	W2	W1	H1	P	P3	Dxdxg1	W	L	L1	h2	P1	P2	Mxg2	Ø	S	T	C1008(dyn)	C0(stat)	Mr0	Mp0	My0		滑座(g)	滑軌(g/m)
MR 15WL SUE/ZUE	16	9	42	9.5	40	23	8x4.5x4.5	60	76.5	57.6	13.2	35	45	M4x4.5	1.8	3.3	4.5	6883	14194	310	130	130	203	2818	MR 15WL SUE/ZUE
MR 15WN SUE/ZUE	16	9	42	9.5	40	23	8x4.5x4.5	60	57.5	38.5	13.2	20	45	M4x4.5	1.8	3.3	4.5	5262	9487	206	61	61	140	2818	MR 15WN SUE/ZUE
MR 12WL SUE/ZUE	14	8	24	8.5	40	-	8x4.5x4.5	40	61.1	46	11.4	28	28	M3x3.5	1.3	3.1	4.5	4206	8926	113	64.9	64.9	96	1472	MR 12WL SUE/ZUE
MR 12WN SUE/ZUE	14	8	24	8.5	40	-	8x4.5x4.5	40	46.1	31	11.5	15	28	M3x3.5	1.3	3.1	4.5	3233	6015	75.5	30.4	30.4	68	1472	MR 12WN SUE/ZUE
MR 9WL SUE/ZUE	12	6	18	7.3	30	-	6x3.5x4.5	30	51.9	39.5	9.6	24	23	M3x3	1.3	2.6	4	2760	6132	58	37.5	37.5	51	940	MR 9WL SUE/ZUE
MR 9WN SUE/ZUE	12	6	18	7.3	30	-	6x3.5x4.5	30	40.4	27.9	9.5	12	21	M3x3	1.3	2.6	4	2189	4331	40	19	19	37	940	MR 9WN SUE/ZUE
MR 7WL SUE/ZUE	9	5.5	14	5.2	30	-	6x3.5x3.5	25	41.6	30.1	7.9	19	19	M3x3	1.1	1.9	3.2	1491	3709	24	15.1	15.1	27	516	MR 7WL SUE/ZUE
MR 7WN SUE/ZUE	9	5.5	14	5.2	30	-	6x3.5x3.5	25	32.8	21.2	7.9	10	19	M3x3	1.1	1.9	3.2	1181	2612	17	8.1	8.1	19	516	MR 7WN SUE/ZUE
MR 2WL SUE*/ZUE*	4	3	4	2.6	10	-	2.8x1.8x1.0	10	17.5	11.9	3.4	6.5	-	M2x1.3	-	-	1.3	301	739	1.4	1.2	1.2	3.0	69	MR 2WL SUE*/ZUE*

*準備中
 負荷力是依據 ISO14728 計算得之，額定壽命定義不同時額定動負荷比較： $C_{508} = 1.26 \times C_{1008}$



5. 尺寸規格

5.9 MR-W EE系列(端面密封片、加強片)

MR-W EZ系列(端面密封片、加強片及儲油塊)

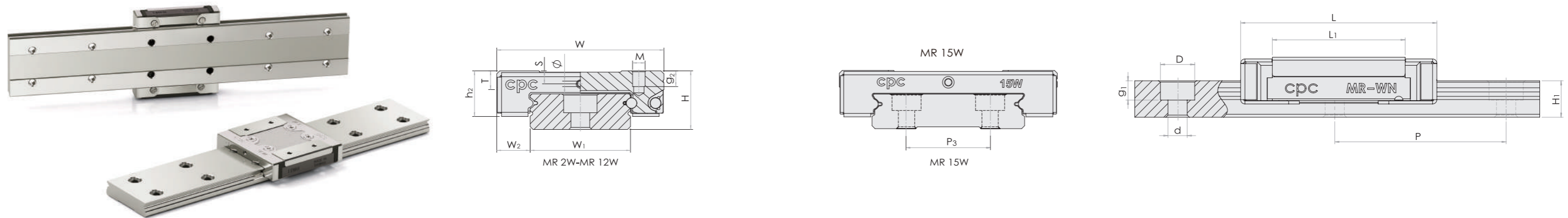

型號規格	組裝尺寸		滑軌尺寸(mm)				滑座尺寸(mm)				滑座尺寸(mm)				額定負荷(N)		靜扭矩(Nm)			重量		型號規格			
	H	W ₂	W ₁	H ₁	P	P ₃	Dxdxg ₁	W	L	L ₁	h ₂	P ₁	P ₂	Mxg ₂	Ø	S	T	C _{100B} (dyn)	C ₀ (stat)	M _{r0}	M _{p0}		M _{y0}	滑座(g)	滑軌(g/m)
MR 15WL EE/EZ	16	9	42	9.5	40	23	8x4.5x4.5	60	76.6	57.6	13	35	45	M4x4.5	1.8	3.3	4.5	6883	14194	310	130	130	203	2818	MR 15WL EE/EZ
MR 15WN EE/EZ	16	9	42	9.5	40	23	8x4.5x4.5	60	57.4	38.5	12.9	20	45	M4x4.5	1.8	3.3	4.5	5262	9487	206	61	61	140	2818	MR 15WN EE/EZ
MR 12WL EE/EZ	14	8	24	8.5	40	-	8x4.5x4.5	40	61.3	46	11.2	28	28	M3x3.5	1.3	3.1	4.5	4206	8926	113	64.9	64.9	96	1472	MR 12WL EE/EZ
MR 12WN EE/EZ	14	8	24	8.5	40	-	8x4.5x4.5	40	46.2	31	11.2	15	28	M3x3.5	1.3	3.1	4.5	3233	6015	75.5	30.4	30.4	68	1472	MR 12WN EE/EZ
MR 9WL EE/EZ	12	6	18	7.3	30	-	6x3.5x4.5	30	51.9	39.5	9.4	24	23	M3x3	1.3	2.6	4	2760	6132	58	37.5	37.5	51	940	MR 9WL EE/EZ
MR 9WN EE/EZ	12	6	18	7.3	30	-	6x3.5x4.5	30	40.4	27.9	9.5	12	21	M3x3	1.3	2.6	4	2189	4331	40	19	19	37	940	MR 9WN EE/EZ
MR 7WL EE/EZ	9	5.5	14	5.2	30	-	6x3.5x3.5	25	41.7	30.1	7.8	19	19	M3x3	1.1	1.9	3.2	1491	3709	24	15.1	15.1	27	516	MR 7WL EE/EZ
MR 7WN EE/EZ	9	5.5	14	5.2	30	-	6x3.5x3.5	25	32.8	21.2	7.6	10	19	M3x3	1.1	1.9	3.2	1181	2612	17	8.1	8.1	19	516	MR 7WN EE/EZ
MR 2WL EE/EZ	4	3	4	2.6	10	-	2.8x1.8x1.0	10	17.9	11.9	3.5	6.5	-	M2x1.3	-	-	1.3	301	739	1.4	1.2	1.2	3.0	69	MR 2WL EE/EZ

負荷力是依據 ISO14728 計算得之，額定壽命定義不同時額定動負荷比較： $C_{508} = 1.26 \times C_{1008}$



5. 尺寸規格

5.10 MR-W EU系列(端面、不鏽鋼底面密封片及加強片)
MR-W UZ系列(端面、不鏽鋼底面密封片、加強片及儲油塊)

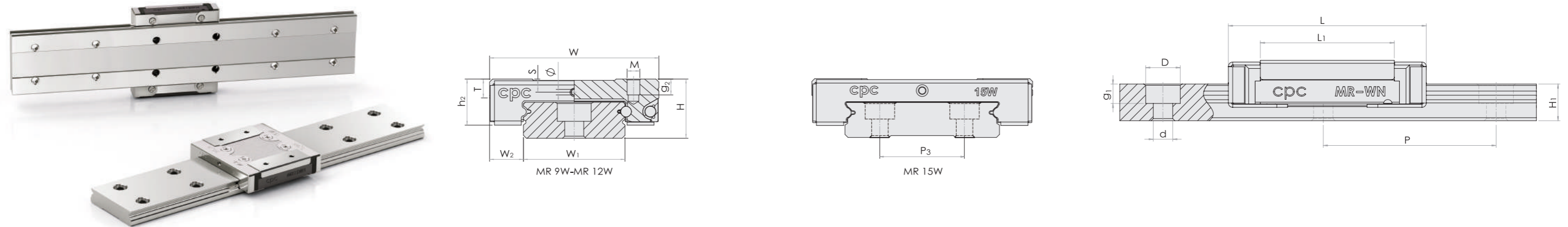

型號規格	組裝尺寸		滑軌尺寸 (mm)					滑座尺寸 (mm)					滑座尺寸 (mm)				額定負荷 (N)		靜扭矩 (Nm)			重量		型號規格	
	H	W2	W1	H1	P	P3	Dxdxg1	W	L	L1	h2	P1	P2	Mxg2	Ø	S	T	C1008 (dyn)	C0 (stat)	Mr0	Mp0	My0	滑座 (g)		滑軌 (g/m)
MR 15WL EU/UZ	16	9	42	9.5	40	23	8x4.5x4.5	60	76.7	57.6	13	35	45	M4x4.5	1.8	3.3	4.5	6883	14194	310	130	130	203	2818	MR 15WL EU/UZ
MR 15WN EU/UZ	16	9	42	9.5	40	23	8x4.5x4.5	60	57.6	38.5	13.2	20	45	M4x4.5	1.8	3.3	4.5	5262	9487	206	61	61	140	2818	MR 15WN EU/UZ
MR 12WL EU/UZ	14	8	24	8.5	40	-	8x4.5x4.5	40	61.2	46	11.2	28	28	M3x3.5	1.3	3.1	4.5	4206	8926	113	64.9	64.9	96	1472	MR 12WL EU/UZ
MR 12WN EU/UZ	14	8	24	8.5	40	-	8x4.5x4.5	40	46.1	31	11.3	15	28	M3x3.5	1.3	3.1	4.5	3233	6015	75.5	30.4	30.4	68	1472	MR 12WN EU/UZ
MR 9WL EU/UZ	12	6	18	7.3	30	-	6x3.5x4.5	30	51.9	39.5	9.4	24	23	M3x3	1.3	2.6	4	2760	6132	58	37.5	37.5	51	940	MR 9WL EU/UZ
MR 9WN EU/UZ	12	6	18	7.3	30	-	6x3.5x4.5	30	40.4	27.9	9.6	12	21	M3x3	1.3	2.6	4	2189	4331	40	19	19	37	940	MR 9WN EU/UZ

負荷力是依據 ISO14728 計算得之，額定壽命定義不同時額定動負荷比較： $C_{508} = 1.26 \times C_{1008}$



5. 尺寸規格

5.11 下鎖式標準型MRU-M系列

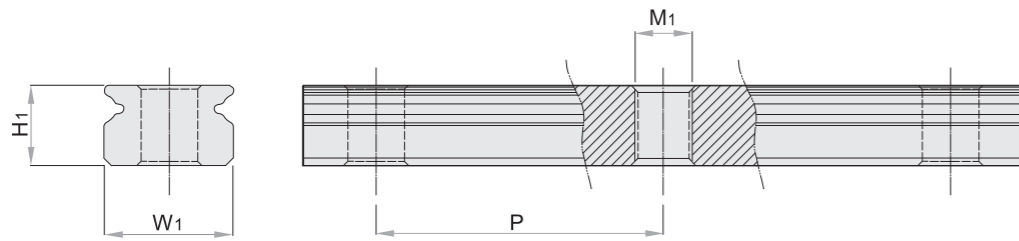

尺寸規格表

型號規格	滑軌尺寸 (mm)			
	H ₁	W ₁	P	M ₁
MRU 15M	9.5	15	40	M4x0.7
MRU 12M	7.5	12	25	M4x0.7
MRU 9M	5.5	9	20	M4x0.7
MRU 7M	4.7	7	15	M3x0.5
MRU 5M	3.5	5	15	M3x0.5
MRU 3M	2.6	3	10	M1.6x0.35
MRU 2M	2	2	8	M1x0.25

6. 碳鋼滑軌

碳鋼滑軌特點

1. 滑軌長度可提供至3m
2. 鋼珠運行軌道面硬度HRC58~63，心部硬度約HRC28
3. 適用於一般環境的產業機械
4. 安裝尺寸與不銹鋼產品完全相同
5. 價格更具競爭力
6. 可提供N、H、P三種精度等級產品
7. 產品尺寸、精度與技術資料請參考不銹鋼MR微型滾珠線性滑軌系列型錄

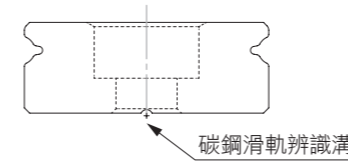

5.12 下鎖式寬型MRU-W系列

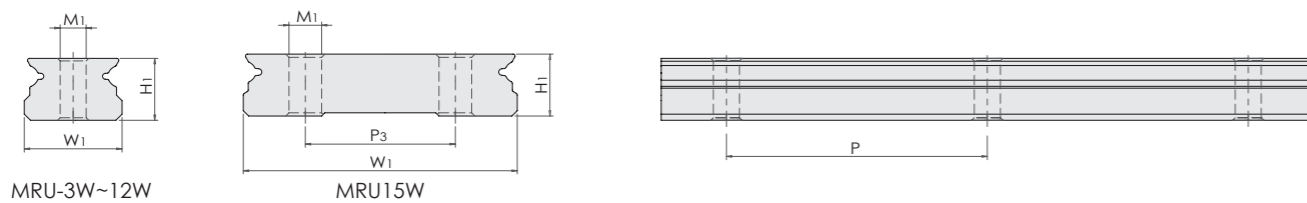

尺寸規格表

型號規格	滑軌尺寸 (mm)				
	H ₁	W ₁	P	P ₃	M ₁
MRU 15W	9.5	42	40	23	M5x0.8
MRU 12W	8.5	24	40	-	M5x0.8
MRU 9W	7.3	18	30	-	M4x0.7
MRU 7W	5.2	14	30	-	M4x0.7
MRU 5W	4	10	20	-	M3x0.5
MRU 3W	2.7	6	15	-	M3x0.5

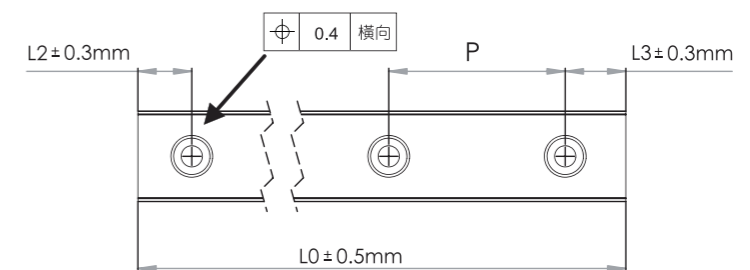

	標準型				寬型			
	尺寸				尺寸			
建議滑軌長度	7M	9M	12M	15M	7W	9W	12W	15W
孔距 (mm)	15	20	25	40	30	30	40	40
L2, L3 min	3	4	4	4	3	4	4	4
L2, L3 max	10	20	20	35	25	25	35	35
滑軌最大長度L0 (mm)	1000	3000	3000	3000	1000	3000	3000	3000

6. 碳鋼滑軌

上鎖式滑軌尺寸規格

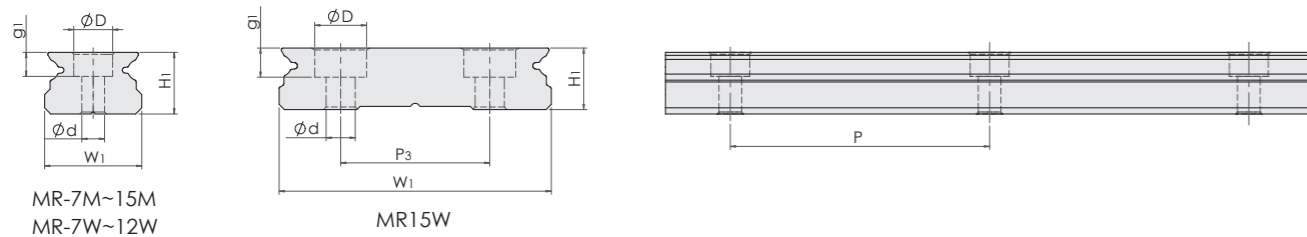

MR-7M~15M
MR-7W~12W

MR15W

上鎖式標準型MR-M系列

型號規格	滑軌尺寸 (mm)				重量 (g/m)
	H1	W1	P	Dxdg1	
MR 15M	9.5	15	40	6x3.5x4.5	930
MR 12M	7.5	12	25	6x3.5x4.5	602
MR 9M	5.5	9	20	6x3.5x3.5	301
MR 7M	4.7	7	15	4.2x2.4x2.3	215

上鎖式寬型MR-W系列

型號規格	滑軌尺寸 (mm)					重量 (g/m)
	H1	W1	P	P3	Dxdg1	
MR 15W	9.5	42	40	23	8x4.5x4.5	2818
MR 12W	8.5	24	40	-	8x4.5x4.5	1472
MR 9W	7.3	18	30	-	6x3.5x4.5	940
MR 7W	5.2	14	30	-	6x3.5x3.5	516



ST Miniature Stroke Slide series
ST型有限行程微型滑軌系列

下鎖式滑軌尺寸規格

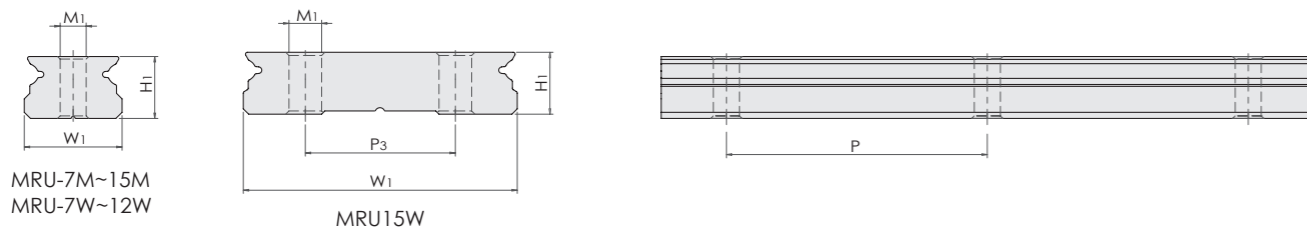

MRU-7M~15M
MRU-7W~12W

MRU15W

下鎖式標準型MRU-M系列

型號規格	滑軌尺寸 (mm)				重量 (g/m)
	H1	W1	P	M1	
MRU 15M	9.5	15	40	M4x0.7	930
MRU 12M	7.5	12	25	M4x0.7	602
MRU 9M	5.5	9	20	M4x0.7	301
MRU 7M	4.7	7	15	M3x0.5	215

下鎖式寬型MRU-W系列

型號規格	滑軌尺寸 (mm)					重量 (g/m)
	H1	W1	P	P3	M1	
MRU 15W	9.5	42	40	23	M5x0.8	2818
MRU 12W	8.5	24	40	-	M5x0.8	1472
MRU 9W	7.3	18	30	-	M4x0.7	940
MRU 7W	5.2	14	30	-	M4x0.7	516

1. 產品介紹

高負荷、高扭矩功能

ST型有限行程微型線性滑軌採二列式滾珠無循環設計，滾珠軌道設計採哥德式45度四方向等負荷結構；在有限空間限制下，使用較大尺寸鋼珠，以提高負荷能力，充分展現高負荷、高扭矩功能。

高運行精度與順暢度

ST型有限行程微型線性滑軌展現非常優越的運行平穩度，因為運行中鋼珠無循環，不產生振動，所以運行精度高、摩擦阻力低。

高運行精度與順暢度

ST型有限行程微型線性滑軌採雙擋邊設計，滑座與軌道的端面皆安裝擋片，可有效防止滑座行程超過情形產生。

安裝容易

ST型有限行程微型線性滑軌的安裝非常簡易，安裝時只須將滑座上的貫穿孔與滑軌上之沉頭孔對正，即可將螺絲鎖入。

耐高溫

ST型有限行程微型線性滑軌可以耐溫到150°C，如果有更高的溫度要求時，尚有兩種溫度條件供選用：

T1：200°C T2：300°C

高溫的作業環境會影響負荷能力



耐腐蝕特色

ST型有限行程微型線性滑軌無論是滑軌、滑座、鋼珠皆使用經淬透熱處理之不鏽鋼材質。擋邊片與螺絲也採用不鏽鋼材質。容易保養、檢查。

2. 技術資料

精度

ST型有限行程微型線性滑軌提供P, H, N三種精度等級，供設計選用。請參閱第7頁的說明。

潤滑

ST型有限行程微型線性滑軌潤滑時只須將潤滑油脂直接加在滑軌之運行軌道上即可。詳細說明，請參閱第10頁的說明。

預壓等級

ST型有限行程微型線性滑軌提供兩種預壓選擇，即V0及V1，請參閱第8頁的預壓表。

額定壽命L

ST型有限行程微型線性滑軌的額定壽命可由公式(19)、(20)計算得知。其公式是根據ISO 14728-1。

安裝面幾何位置精度

安裝面研磨或精銑加工不精確，會影響到ST型有限行程微型線性滑軌的運行精度，同時降低壽命。當安裝面與位置精度差大於右列公式(15)、(21)、(17)的計算結果時，額定壽命縮短，計算公式如：(19)、(20)。

$$e_1(\text{mm}) = b(\text{mm}) \cdot f_1 \cdot 10^{-4} \quad \text{--- (15)}$$

$$e_2(\text{mm}) = \left(\frac{d}{L_C}\right) \cdot f_2 \cdot 10^{-5} \quad \text{--- (21)}$$

$$e_3(\text{mm}) = f_3 \cdot 10^{-3} \quad \text{--- (17)}$$

基準面肩高及倒角

第18頁所列的基準面肩高及倒角要求表同樣適用於ST型有限行程微型線性滑軌。

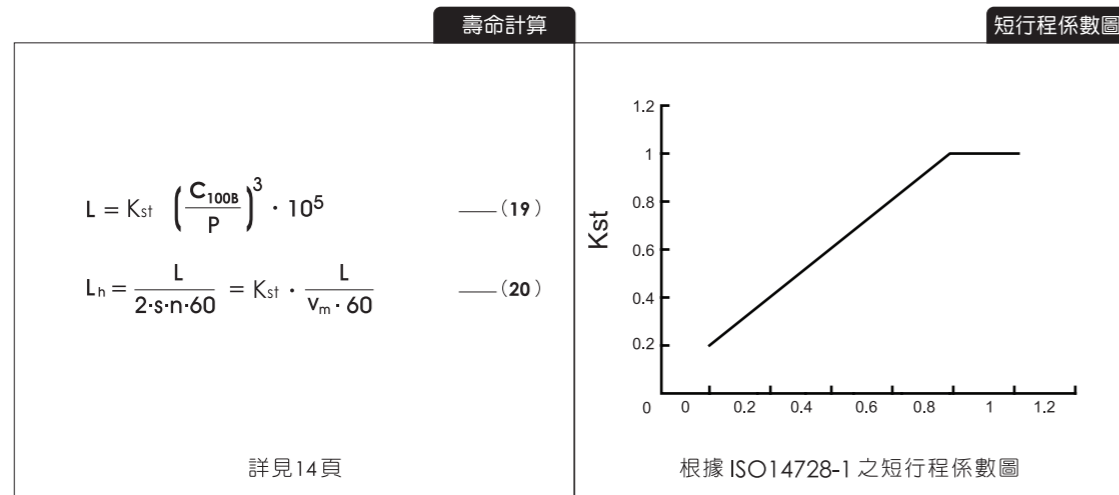

安裝面幾何位置係數

Size	V0			V1		
	f1	f2	f3	f1	f2	f3
7	5	200	4	3	130	3
9	5	300	6	4	200	4
12	6	380	8	4	250	6
15	7	530	12	5	350	8

訂購須知

Ordering Designation

ST 7 M V0 P 27 / 30 x 30 To

尺寸規格

N:普通級
H:高級
P:精密級

滑軌長度
Lr (mm)

M:標準型滑軌
W:異型滑軌

最大有效行程
Ls (mm)

滑座長度
Lb (mm)

ST型

V0:微間隙到輕預壓
V1:輕預壓 (0.02C)

最高操作溫度 °C
T0:150
T1:200
T2:300

3. 訂購須知

ST型有限行程微型線性滑軌的型號定義，ST7M V0P 27/30x30To 為例，說明如上表。

4. 尺寸規格

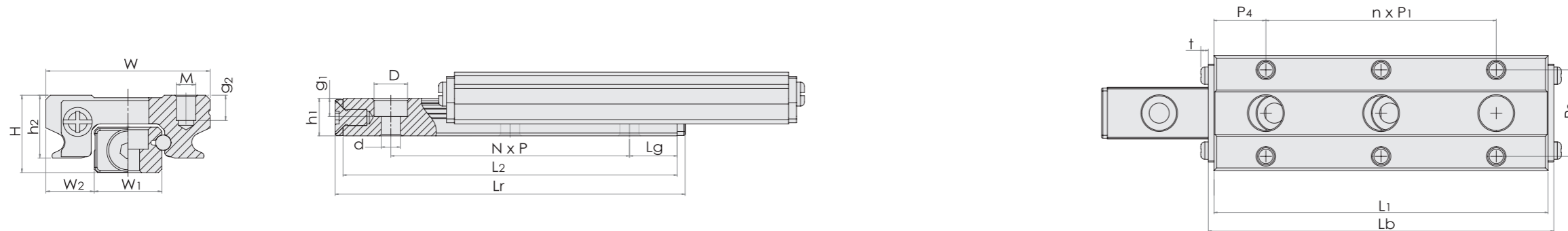

型號規格	組裝尺寸 (mm)		滑軌尺寸 (mm)				滑座尺寸 (mm)						型號規格
	H	W ₂	P	W ₁	h ₁	D x d x g ₁	P ₁	P ₂	W	h ₂	M x g ₂	t	
ST7M	8	5	15	7	4.7	4.2x2.4x2.3	15	12	17	6.5	M2x2.5	1	ST7M
ST9M	10	5.5	20	9	5.5	6x3.5x3.5	20	15	20	7.8	M3x3.0	1.3	ST9M
ST12M	13	7.5	25	12	7.5	6x3.5x4.5	25	20	27	10	M3x3.5	1.3	ST12M

型號規格	最大行程	滑軌尺寸 (mm)				滑座尺寸 (mm)				額定負荷 (N)		靜扭矩 (Nm)		
	L _s	L _r	L ₂	L _g	N	L _b	L ₁	P ₄	n	C _{100B} (dyn)	C ₀ (stat)	M _{r0}	M _{p0}	M _{y0}
ST7M	27	30	28	6.5	1	30	28	6.5	1	910	1580	5.9	3.4	3.4
ST7M	41	45	43	6.5	2	45	43	6.5	2	1220	2500	9.1	8	8
ST7M	55	60	58	6.5	3	60	58	6.5	3	1490	3330	12.4	14.6	14.6
ST9M	38	40	38	9	1	40	38	9	1	1590	2773	13.1	6.8	6.8
ST9M	58	60	58	9	2	60	58	9	2	2080	4170	19.7	16	16
ST9M	78	80	78	9	3	80	78	9	3	2520	5547	26.2	29.2	29.2
ST12M	44	50	47.4	11.2	1	50	47.4	11.2	1	2550	4340	27	16	16
ST12M	69	75	72.4	11.2	2	75	72.4	11.2	2	3350	6510	40.1	35.6	35.6
ST12M	94	100	97.4	11.2	3	100	97.4	11.2	3	4050	8670	54	62.8	62.8

線性滑軌壽命計算與選型詢問表

客戶名稱 /		填表日期(DD/MM/YEAR) /	
地址 /		電話 /	
客戶聯絡窗口 /	客戶窗口部門 /	機台名稱 /	
應用方式(軸) /	每份所需此型組數 /	樣品需求日期(DD/MM/YEAR) /	
客戶是否有提供機構簡圖 / <input type="checkbox"/> Yes <input type="checkbox"/> No		量產需求日期(DD/MM/YEAR) /	
機構配置 / 滑軌安裝方向			
<input type="checkbox"/> 水平 <input type="checkbox"/> 垂直 <input type="checkbox"/> 壁掛 <input type="checkbox"/> 倒掛 <input type="checkbox"/> 置1(角度:____) <input type="checkbox"/> 置2(角度:____) <input type="checkbox"/> 其他(請簡繪於空格內)			
單軸滑軌數量	<input type="checkbox"/> I (1)	<input type="checkbox"/> II (2)	<input type="checkbox"/> III (3) <input type="checkbox"/> 其他 _____
單支滑軌上的滑座數量	<input type="checkbox"/> 1	<input type="checkbox"/> 2	<input type="checkbox"/> 3 <input type="checkbox"/> 其他 _____
滑軌的配置尺寸(mm)	l_0 : _____ (單支滑軌上滑座距離)		l_1 : _____ (滑軌跨距, 一軸兩支情形時)
負載物的質心位置(mm)	l_{mx} : _____	l_{my} : _____	l_{mz} : _____
負載物的質量(kg)	_____ (質心位置與質量, 請包含承載台)		
驅動位置(mm)	l_{dz} : _____	l_{dy} : _____	
外力施力位置(mm)	l_{Fx} : _____	l_{Fy} : _____	l_{Fz} : _____
外力分力(N)	F_x : _____	F_y : _____	F_z : _____
一軸一支			
一軸兩支			
作動條件			
驅動機構	<input type="checkbox"/> 線性馬達 <input type="checkbox"/> 螺桿 <input type="checkbox"/> 氣壓缸 <input type="checkbox"/> 皮帶輪 <input type="checkbox"/> 油壓缸 <input type="checkbox"/> 齒條 <input type="checkbox"/> 手動 <input type="checkbox"/> 其他 _____		
	單程距離(mm):	行程最高速度(m/sec):	加速度(m/sec ²):
	減速度(m/sec ²):	單程時間(sec):	作動頻率(hr ⁻¹):
	每日工作時數(hr):	客戶期望壽命(年):	
環境與潤滑條件			
線軌曝露的環境	<input type="checkbox"/> 一般 <input type="checkbox"/> 無塵室(潔度等級____) <input type="checkbox"/> 真空/低壓 <input type="checkbox"/> 少許粉屑(類型____) <input type="checkbox"/> 大量粉屑(類型____) <input type="checkbox"/> 液體(類型____) <input type="checkbox"/> 特殊氣體(類型____) <input type="checkbox"/> 其他 _____		
cpc 出貨潤滑脂方式	<input type="checkbox"/> 滑座預封少量潤滑脂 <input type="checkbox"/> 滑座預封少量潤滑脂 <input type="checkbox"/> 不加任何油脂 <input type="checkbox"/> 其他 _____		
cpc 出貨防鏽方式	<input type="checkbox"/> 表面塗佈防鏽油 <input type="checkbox"/> 表面塗佈潤滑脂 <input type="checkbox"/> 不塗佈任何油脂 <input type="checkbox"/> 其他 _____		
客戶機台首次潤滑方式	<input type="checkbox"/> 無, 僅靠cpc預封的油脂 <input type="checkbox"/> 不清除cpc預封的油脂, 打入客戶自購的油脂 油脂品號: _____ <input type="checkbox"/> 清除cpc預封的油脂, 再打入客戶自購的油脂 清洗溶劑: _____ 油脂品號: _____ <input type="checkbox"/> 其他 _____		
終端客戶再潤滑方式	<input type="checkbox"/> 人工注油脂 <input type="checkbox"/> 中央集中注油 <input type="checkbox"/> 永不再潤滑 <input type="checkbox"/> 其他 _____		



linear motion technology
cpc CHEPTEK PRECISION CO., LTD.



linear motion technology
cpc CHEPTEK PRECISION CO., LTD.